

**Модель сетевого взаимодействия по  
профессиональной ориентации и  
профессиональному самоопределению  
обучающихся образовательных  
организаций разного типа)**

---

**(методические рекомендации адресованы  
педагогическим работникам образовательных  
организаций разных типов)**

Разработчики:  
педагоги  
МБ ДОУ «Детский сад № 83»  
МБ ДОУ «Детский сад № 169»  
МБУ ДО ДДТ № 4  
МБУ ДО «СЮН»  
МБУ ДО «Центр Меридиан»  
БОУ «СОШ № 2»  
МБОУ «СОШ № 102»  
МБОУ «СОШ № 18»  
МБОУ «СОШ № 49»

## Содержание

	Введение	2
1.	Понятие сетевого взаимодействия по профессиональной ориентации и профессиональному самоопределению обучающихся образовательных организаций разного типа	5
2.	Описание модели сетевого взаимодействия по профессиональной ориентации и профессиональному самоопределению обучающихся образовательных организаций разного типа	8
3.	Рекомендации по применению сетевого взаимодействия по профессиональной ориентации и профессиональному самоопределению обучающихся образовательных организаций разного типа	13
3.	Заключение	17
4.	Список источников	18
5.	Приложение 1	19
6.	Приложение 2	20
7.	Приложение 3	24
8.	Приложение 4	29

## Введение

Современный этап развития российского общества вновь характеризуется актуализацией профориентационной работы и профессионального самоопределения подрастающего поколения. Сегодня профориентация регламентируется на законодательном уровне такими нормативно-правовыми актами как:

1. Федеральный закон от 24.07.1998 г. N 124-ФЗ «Об основных гарантиях прав ребенка в Российской Федерации»;
2. Федеральный Закон от 29.12.2012 г. N 273-ФЗ «Об образовании в Российской Федерации»;
3. Распоряжение Правительства Российской Федерации от 29.11.2014 N 2403-р Основы государственной молодежной политики Российской Федерации на период до 2025 года (утверждены);
4. Постановление Министерства труда РФ от 27.09.1996 г. N 1 «Об утверждении Положения о профессиональной ориентации и психологической поддержке населения в Российской Федерации»;
5. Приказ Министерства просвещения Российской Федерации от 03.09.2019 г. N 467 «Об утверждении целевой модели развития региональных систем дополнительного образования детей».

Ежегодный мониторинг профориентации выпускников 9-11 классов показывает, что выбор профессии совершается без должного обдумывания, на уровне интуиции или сиюминутных желаний и увлечений подростков. В решении проблемы профессиональной ориентации отдельного человека становятся желания окружающих (например, друзей или родителей), настроение или впечатления от недавно увиденной профессии без осознания всех предъявляемых ею требований и слабым представлением о специальности в целом. Последствия неправильного выбора становится получение специальности, по которой молодой специалист никогда не будет работать.

Ежегодный анализ распределения выпускников после окончания школы показывает, что:

- большинство выпускников поступают в высшие учебные заведения на специальности, которые не соответствуют их индивидуальному самоопределению;
- небольшой процент обучающихся выбирает рабочие профессии;
- выбор профессии выпускников не соответствует необходимым профессиям регионального рынка труда (данные школьных социальных опросов).

Таким образом, профориентация в образовательной организации, несомненно, является необходимым компонентом наряду с основным обучением. Благодаря постоянной работе над построением целостной системы, с учетом индивидуальных и возрастных особенностей обучающихся, дети получают возможность самостоятельно определиться с профессией, заниматься исследовательскими проектами в целях развития и более глубокого знакомства с профессиями с помощью педагогов и родителей.

В 2018 года президент России Владимир Путин предложил реализовать программу ранней профориентации школьников. В значительной степени именно в дошкольном возрасте закладываются основы будущей личности. Следовательно, профессиональная ориентация должна быть непрерывным процессом, который начинается еще в детском саду, плавно переходит в школу и непрерывно сопровождает школьника на всём пути обучения до выпускного класса. Стартовой точкой нелегкого пути к выбору профессии становятся старшие группы детского сада, где в игровой форме, ребенок получает представление о труде, разнообразии мира профессий, прививаются уважение к чужому труду и желание выбрать для себя самую лучшую и интересную профессию.

В 2019 году Комитетом образования и науки Администрации г. Новокузнецка и Муниципальным автономным образовательным

учреждением дополнительного профессионального образования «Институт повышения квалификации» был присвоен статус муниципальной инновационной площадки по теме: «Модель сетевого взаимодействия по профессиональной ориентации и профессиональному самоопределению обучающихся образовательных организаций разного типа» (далее – МИП) образовательным организациям (далее – ОО): МБ ДОУ «Детский сад № 83», МБ ДОУ «Детский сад № 169»; МБОУ СОШ №№ 2, 18, 49, 102; МБУ ДО ДДТ № 4, МБУ ДО «Станция юных натуралистов», МБУ ДО «Центр «Меридиан».

В рамках деятельности МИП была создана и апробирована модель сетевого взаимодействия образовательных организаций разного типа, комплекс общеразвивающих программ и мероприятий, направленных на профессиональное ориентирование и самоопределение обучающихся.

## **1. Понятие сетевого взаимодействия по профессиональной ориентации и профессиональному самоопределению обучающихся образовательных организаций разного типа**

Одной из важнейших задач образовательной политики государства на современном этапе выступает организация всестороннего партнерства. Это означает, в том числе, и развитие сетевого взаимодействия на различных уровнях системы образования.

Актуальность создания модели сетевого взаимодействия по профессиональной ориентации и профессиональному самоопределению обучающихся образовательных организаций разного типа связана с решением ряда проблем:

- проблемы повышения качественного уровня оказания образовательных услуг в сфере профессиональной ориентации и профессионального самоопределения не отдельным учреждением, а системой в целом, что продиктовано, прежде всего, требованиями региональной и муниципальной экономики;

- проблема отсутствия системного подхода в области профориентационного самоопределения подрастающего поколения;

- проблемы дефицита используемых ресурсов и отсутствия технологичных методик управления;

- проблемы интеграции учреждений дошкольного, общего и дополнительного образования с целью создания единого образовательного пространства для воспитания и социализации детей в рамках реализации ФГОС;

- проблемы развития и повышения уровня медиакультуры, цифровых компетенций педагогов и воспитателей.

Сегодня под сетевым взаимодействием понимается система горизонтальных и вертикальных связей, обеспечивающая доступность качественного образования для всех категорий граждан, вариативность

образования, открытость образовательных организаций, повышение профессиональной компетентности педагогов и использование современных ИКТ-технологий [8].

Сетевое взаимодействие позволяет:

- распределять ресурсы при общей задаче деятельности;
- опираться на инициативу каждого конкретного участника;
- осуществлять прямой контакт участников друг с другом;
- выстраивать многообразные возможные пути движения при общности внешней цели;
- использовать общий ресурс сети для нужд каждого конкретного участника.

В настоящее время сетевое взаимодействие является одним из мощных ресурсов инновационного образования.

Организация взаимодействия в условиях сети позволяет образовательным учреждениям повысить вариативный потенциал за счет роста возможностей использования ресурсов других участников, в условиях изменений внешней среды.

Чаще всего под сетевым взаимодействием образовательных учреждений подразумевают совместную деятельность образовательных учреждений, обеспечивающих возможность создания определенного продукта с использованием ресурсов нескольких (двух и более) образовательных учреждений. К таким ресурсам могут быть отнесены кадровые, программно-методические, информационные, материально-технические. Возникающее конкурентное сотрудничество между образовательными учреждениями, позволяет, с одной стороны, сохранять стимулы к развитию, с другой стороны - интенсифицировать сотрудничество в тех направлениях, где оно приносит взаимную пользу.

Сетевое взаимодействие предлагает взаимоотношения участников, которые основаны на равноправии и взаимной заинтересованности друг в друге, совместном принятии решений, что также обеспечивает

эффективность деятельности образовательной организации в достижении образовательных задач.

В настоящее время в связи с интенсивным внедрением информационно-коммуникационных технологий, в том числе в области образования, возникают новые, более разнообразные виды образовательной деятельности, новые педагогические технологии. Использование сетевого взаимодействия, создание различных моделей сетевого взаимодействия и включение в них все большего разнообразия субъектов – участников обогащает характер деятельности образовательных учреждений (далее – ОО). Использование сетевого взаимодействия в деятельности ОО способствует расширению социальных, педагогических возможностей, границ взаимодействия.

В результате работы МИП были определены наиболее оптимальные формы реализации модели сетевого взаимодействия по профессиональной ориентации и профессиональному самоопределению обучающихся образовательных организаций разного типа:

- реализация образовательной программы;
- совместное проведение сетевых мероприятий (семинары, конкурсы, викторины, квесты и т.д.);
- сетевой проект (фестивали, марафоны).

Сетевая форма взаимодействия предоставляет большие возможности в усилении ресурсов образовательных организаций и удовлетворении запросов и потребностей участников профессиональной ориентации и профессионального самоопределения. В то же время, необходимо четко представлять возможности и потребности каждого участника, наличие реальной ресурсной базы участников образовательной сети, учитывать риски и трудности при организации совместной деятельности.



## **2. Описание модели сетевого взаимодействия по профессиональной ориентации и профессиональному самоопределению обучающихся образовательных организаций разного типа**

Структурные компоненты модели сетевого взаимодействия по профессиональной ориентации и профессиональному самоопределению обучающихся образовательных организаций разного типа представлены в Приложении 1.

**Особенностью** сетевого взаимодействия по профессиональной ориентации и профессиональному самоопределению обучающихся образовательных организаций разного типа является ее направленность на создание единого образовательного пространства, интеграцию дошкольного, общего и дополнительного образования. Это позволяет достичь следующих качественных изменений в области профессиональной ориентации и профессионального самоопределения:

- обновление содержания, форм и средств организации образовательного процесса, на основе совместной коллективной распределенной деятельности участников сети;
- решение задач интеграции и преемственности дошкольного, общего и дополнительного образования;
- обеспечение развития детей в области технического, художественно-эстетического творчества и естественнонаучной деятельности;
- обеспечение удовлетворенности потребностей современных обучающихся;
- создание и распространение лучших управленческих и педагогических практик;
- формирование условий инновационного поведения всех участников образовательного процесса.

**Структура** сетевого взаимодействия по профессиональной ориентации и самоопределению обучающихся образовательных организаций разного типа состоит:

1. Управляющий компонент – руководители образовательных организаций. Главная задача – управление взаимодействием образовательных организаций – участников сети: разработка локальных нормативных актов, издание распорядительных актов, подписание договоров о сотрудничестве, мониторинг эффективности сетевого взаимодействия образовательных организаций разного типа по профессиональной ориентации и самоопределению обучающихся. Управление взаимодействием ОО – участников сети осуществляет Координационный совет, в состав которого входят представители организаций.

2. Целевой компонент – методическое объединение координаторов проекта от образовательных организаций. Главная задача – интеграция дошкольного, общего и дополнительного образования, обеспечение преемственности в профориентационной работе между образовательными организациями разного типа, развитие профессионального мастерства педагогов, создание механизмов для обмена знаниями и опытом на различном уровне.

3. Организационный компонент – творческие группы педагогов образовательных организаций – участников сети. Главная задача – осуществление взаимодействия между участниками сети при помощи различных форм и методов организации совместной деятельности: сетевые образовательные события, сетевые образовательные программы, сетевые проекты и др.

**Характерные признаки** сетевого взаимодействия по профессиональной ориентации и самоопределению обучающихся образовательных организаций разного типа:

- основой создаваемой модели является социальный заказ по формированию личности обучающегося, способного сделать

самостоятельный объективный выбор профессионального обучения, опираясь на свои интересы, способности, возможности, учитывая потребности регионального и муниципального рынка труда;

- субъекты профессиональной ориентации и профессионального самоопределения: обучающиеся, родители, педагогические работники, работодатели, социальные партнеры, органы региональной и муниципальной власти;

- современные формы профориентационной работы: профессиональные пробы, конкурсы профессионального мастерства, экскурсии, игровые технологии (в том числе с использованием дистанционных образовательных технологий) и др.

**Функции** сетевого взаимодействия по профессиональной ориентации и самоопределению обучающихся образовательных организаций разного типа:

- планирование совместной деятельности ОО сети по формированию системы выявления, поддержки и развития способностей и талантов у детей и молодежи, направленной на самоопределение и профессиональную ориентацию обучающихся;

- реализация образовательных программ для обучающихся, согласованных между образовательными учреждениями;

- обеспечение преемственности образовательных программ различных уровней образования в рамках сетевого взаимодействия;

- контроль за эффективностью и непрерывностью сетевого взаимодействия между учреждениями.

**Условия** сетевого взаимодействия по профессиональной ориентации и самоопределению обучающихся образовательных организаций разного типа:

- наличие нормативно-правовой базы сетевого взаимодействия ОО;

- ясное понимание целей и задач сетевого взаимодействия;

- заинтересованность субъектов профессиональной ориентации и профессионального самоопределения в достижении целей и задач;

- определение основных направлений видов деятельности сетевого взаимодействия ОО;

- единая информационно-коммуникативная сеть: доступ к информации, требующейся при реализации модели сетевого взаимодействия, свободная циркуляция информации внутри модели и информационный обмен с внешней средой модели, соблюдение требования достаточности и достоверности информации;

- обеспечение информационных, учебно-методических и образовательных потребностей педагогических работников.

**Формы** сетевого взаимодействия по профессиональной ориентации и самоопределению обучающихся образовательных организаций разного типа:

1. Сетевое мероприятие (семинары, конкурсы, викторины, квесты, мастер-классы).

2. Сетевой проект – образовательное пространство, где встречаются обучающиеся и педагоги для совместной деятельности (фестивали, марафоны).

3. Сетевые дополнительные общеобразовательные (общеразвивающие) программы – содержательное и организационное обеспечение реализации индивидуального (группового) образовательного профильного маршрута в условиях сетевого взаимодействия («Профессии от А до Я» для обучающихся 6-9 лет, «Копилка профессий» для младших школьников, «Увлекательный мир профессий» 1-4 класс, «Мир профессий» для 8 классов).

**Проблемы** сетевого взаимодействия по профессиональной ориентации и самоопределению обучающихся образовательных организаций разного типа:

- неотработанный механизм профориентационной работы в образовательных организациях разного типа;

- недостаточно хорошо проработанная нормативно-правовая база по профориентации;

- недостаточно хорошо распределяются функциональные обязанности субъектов сетевого взаимодействия и координируется работа;

- нехватка необходимых ресурсов: организационных, методических, кадровых, материальных.

**Возможности** сетевого взаимодействия по профессиональной ориентации и самоопределению обучающихся образовательных организаций разного типа. Эффективность работы ОО в сети позволяет:

- добиться вместе того, чего поодиночке добиться невозможно;

- усилить взаимопомощь;

- оказывать влияние на другие организации и учреждения, как внутри сети, так и за ее пределами;

- избегать ненужного дублирования и бессмысленной траты средств и ресурсов;

- обеспечивать обмен идеями, мнениями, опытом и технологиями;

- объединить административные, финансовые, кадровые и другие ресурсы.

При сетевом взаимодействии происходит не только распространение инновационных разработок, но также идет процесс диалога между сетевыми организациями.

Опыт участников сети оказывается востребованным как в качестве примера для подражания, так и в качестве индикатора, который позволяет увидеть уровень собственного опыта и дополнить его чем-то новым, способствующим эффективности дальнейшей работы.

Объединение ресурсов позволяет обеспечить развитие осознанного личностного и профессионального самоопределения обучающихся на основе адекватной оценки их возможностей и способностей и успешности социальной и профессиональной адаптации.

### **3. Рекомендации по применению сетевого взаимодействия по профессиональной ориентации и профессиональному самоопределению обучающихся образовательных организаций разного типа**

Суть модели – создание сети заинтересованных партнёров в реализации проекта. Его участниками могут быть не только образовательные организации (дошкольного образования, общеобразовательные организации, организации дополнительного образования, профессиональные образовательные организации, высшие учебные заведения), но и промышленные предприятия, представители бизнеса и социальной сферы. Взаимодействие генерирует новые формы работы: сетевой проект, совместные образовательные программы, сетевые мероприятия и т.п. Каждый из участников сети вносит вклад в реализацию той или иной формы взаимодействия, в том числе в виде ресурсов. Возможные отношения определяются на основе планирования сетевой деятельности.

Поскольку сеть – это способ совместной деятельности, основой возникновения которой является определенная проблема, а в ее решении заинтересованы все субъекты, вступающие в сеть, то важной чертой модели сетевого взаимодействия становится наличие общей объединяющей цели. В данном случае, такой целью является профессиональная ориентация и профессиональное самоопределение обучающихся.

При реализации модели сетевого взаимодействия по профессиональной ориентации и профессиональному самоопределению обучающихся образовательных организаций разного типа как сетевые могут быть использованы следующие ресурсы:

- кадровые (администрация, руководители методических объединений, классные руководители, учителя-предметники, социальные педагоги, педагоги-психологи, педагоги дошкольного и дополнительного образования, библиотекари, медицинские работники и пр.);

- программно-методические и информационные (план сетевого взаимодействия, совместно реализуемые сетевые программы, модернизированные программы дополнительного образования, программы воспитания, методические разработки профориентационного содержания, дидактические материалы, диагностический инструментарий, электронные образовательные ресурсы и цифровые образовательные продукты и т.д.);

- материально-технические (кабинеты, оснащенные необходимой цифровой техникой (компьютеры, мультимедийный проектор, экран, IT программное обеспечение и др., наличие оборудованных кабинетов технического труда и художественной мастерской).

В качестве аспектов сетевого взаимодействия образовательных организаций разного типа можно выделить:

1. Как правило, наличие единого координационного центра. В данном случае – Координационного совета (Приложение 3).

2. Включение профориентационного компонента в программы воспитания дошкольных и общеобразовательных организаций, а также в дополнительные общеобразовательные (общеразвивающие) программы.

3. Сетевая модель взаимодействия ОО дает возможность создания пространства непрерывной профессиональной ориентации и профессионального самоопределения.

4. Обучающиеся ОО – участники сетевого взаимодействия, расширяют свои знания, практический опыт профориентационного содержания, тем самым формируя свою персональную траекторию дальнейшего профессионального выбора.

При организации сетевого взаимодействия важно учесть, что:

- основу сети должны составлять авторские программы, новые формы профориентации, цифровые профориентационные проекты;

- сеть строится не на сходстве образовательных инициатив, а на объединении ресурсов в достижении общей цели;

- для организаций дополнительного образования участие в сетевых проектах дополнительная возможность собственного развития, обеспечения занятости педагогов в реализации проектов взаимодействия образовательных организаций;

- в сетевом взаимодействии ОО чаще всего инициатором проведения сетевых мероприятий становится организация дополнительного образования.

Комплекс условий организации эффективного сетевого взаимодействия:

- организационные условия: создание информационно-образовательной среды, наличие ресурсов у участников взаимодействия, создание координирующего центра, совместное планирование и согласованность действий, деятельность в нормативно-правовом поле;

- материально-технические условия: использование возможностей сетевых партнеров для восполнения недостатка материально-технических ресурсов образовательной организации;

- кадровые условия: профессиональная компетентность ключевых исполнителей сети, их готовность к обучению и переменам;

- нормативно-правовые условия: разработка пакета нормативно-правовых документов, регламентирующих порядок построения правоотношений в условиях сетевого взаимодействия;

- информационные условия: информационная поддержка в сети интернет, взаимодействие со СМИ, создание банка информации, предоставление информации на сайтах;

- мотивационные условия: создание мер стимулирующего характера для специалистов (конкурсы, гранты, взаимный интерес);

- научно-методические условия: разработка сетевых планов, образовательных программ, проведение методических семинаров, мастер-классов.

В заключении необходимо отметить, что за счёт объединения ресурсов сетевых ОО разного типа мы получаем:



1) для обучающихся – непрерывность профессиональной ориентации и самоопределения, возможность построения своей персональной траектории дальнейшего профессионального выбора;

2) для педагогов – возможность использования передового педагогического опыта; повышения уровня педагогического мастерства;

3) для организаций – повышение качества образовательных услуг.

## Заключение

В методических рекомендациях представлен опыт создания модели сетевого взаимодействия по профессиональной ориентации и профессиональному самоопределению обучающихся образовательных организаций разного типа на примере муниципальной инновационной площадки, объединившей в себя образовательные организации г. Новокузнецка: МБ ДОУ «Детский сад № 83», МБ ДОУ «Детский сад № 169»; МБОУ СОШ №№ 2, 18, 49, 102; МБУ ДО ДДТ № 4, МБУ ДО «Станция юных натуралистов», МБУ ДО «Центр «Меридиан».

Сетевая форма взаимодействия образовательных организаций – особый способ организации образовательной деятельности, основанный на интеграции информационных, инновационных, методических, кадровых, материально-технических, финансовых ресурсов нескольких организаций, осуществляющих образовательную деятельность, а также, при необходимости, с использованием ресурсов иных организаций.

Основными особенностями разработанной МИП модели сетевого взаимодействия по профессиональной ориентации и профессиональному самоопределению обучающихся образовательных организаций разного типа является: объединение дошкольного, общего, дополнительного образования для возможности преемственности в работе по профориентации на всех возрастных ступенях до осознанного выбора профессии; использование ресурсов образовательных организаций – участников площадки для реализации общей цели; использование современных форм мероприятий, программ совместной деятельности; опора на инициативу каждого конкретного участника площадки.

## Список источников

1. Федеральный закон от 24.07.1998 г. N 124-ФЗ «Об основных гарантиях прав ребенка в Российской Федерации»
2. Федеральный Закон от 29.12.2012 г. N 273-ФЗ «Об образовании в Российской Федерации» с изменениями 2020 года
3. Распоряжение Правительства Российской Федерации от 29.11.2014 N 2403-р Основы государственной молодежной политики Российской Федерации на период до 2025 года (утверждены.)
4. Постановление Министерства труда РФ от 27.09.1996 г. N 1 «Об утверждении Положения о профессиональной ориентации и психологической поддержке населения в Российской Федерации»
5. Приказ Министерства просвещения Российской Федерации от 03.09.2019 г. N 467 «Об утверждении целевой модели развития региональных систем дополнительного образования детей»
6. Наша новая профориентация: научно-методическое пособие / И.С. Сергеев, Г.С. Прямикова, Н.Ф. Родичев, Т.Н. Четверикова. – Санкт-Петербург, 2020. – URL: <https://dumspb.ru/files/files/Методичка>
7. Сетевая форма реализации образовательных программ дошкольного образования: учебно-методическое пособие / сост.: М.И. Губанова, Т.А. Шааб, М.Б. Федорцева и др. – Кемерово : Изд-во КРИПКиПРО, 2015. – 149 с.
8. Сетевое взаимодействие в образовании. – URL: <https://dumu.udsu.ru/setevoe-vzaimodejstvie-v-obrazovanii>

**Структурные компоненты модели сетевого взаимодействия по профессиональной ориентации и профессиональному самоопределению обучающихся образовательных организаций разного типа**

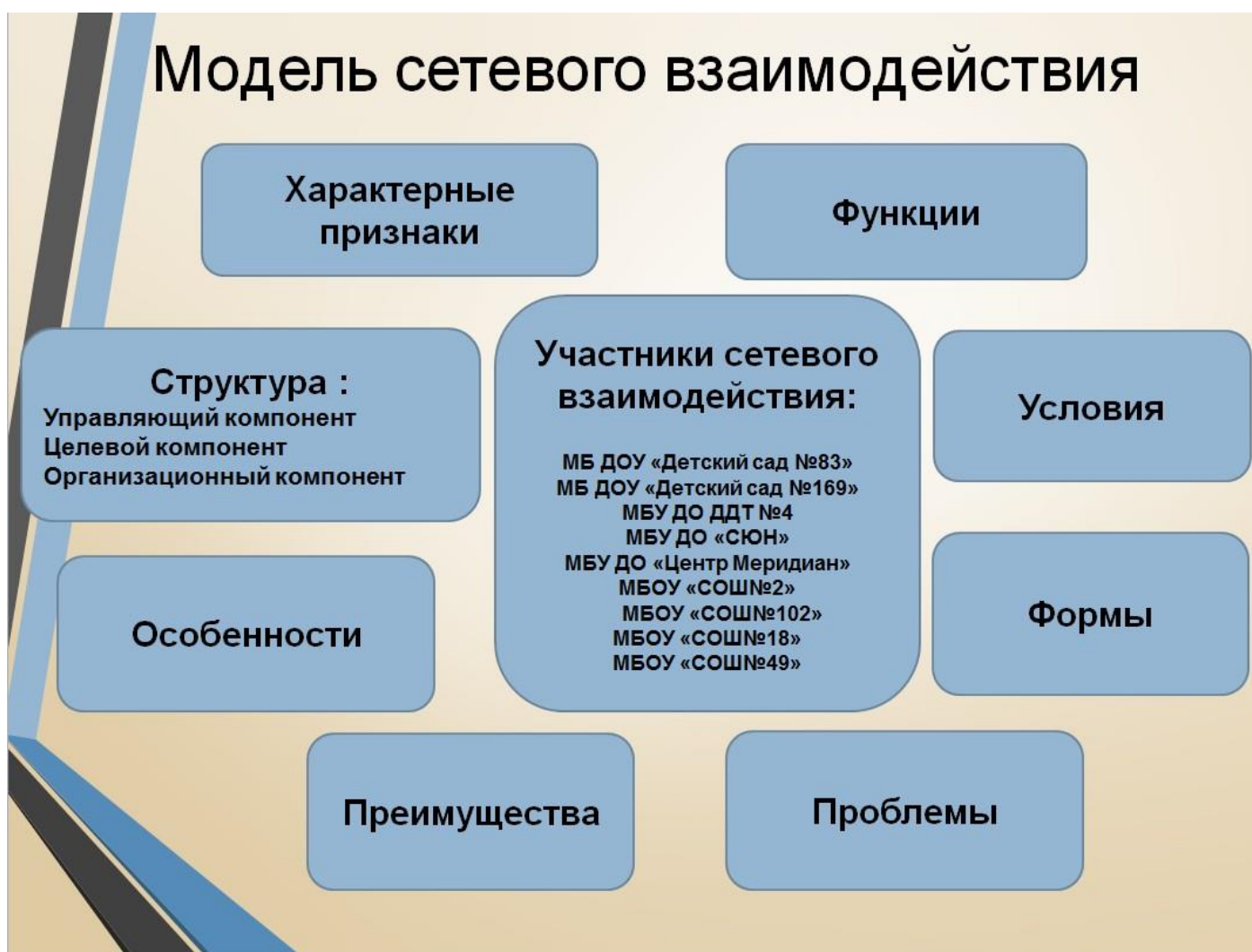

Договор

о сетевом взаимодействии и сотрудничестве в рамках реализации  
муниципального инновационного проекта «Модель сетевого взаимодействия  
по профессиональной ориентации и самоопределению обучающихся  
образовательных организаций разного типа»

« \_\_\_\_ » \_\_\_\_\_ 20\_\_ г. Новокузнецк

Муниципальное бюджетное учреждение дополнительного образования  
«Дом детского творчества № 4», в лице директора  
\_\_\_\_\_, действующего на основании Устава,  
Муниципальное бюджетное учреждение дополнительного образования  
«Станция юных натуралистов», в лице директора  
\_\_\_\_\_, действующего на основании Устава,  
Муниципальное бюджетное учреждение дополнительного образования  
"Центр детского (юношеского) технического творчества "Меридиан" в лице  
директора \_\_\_\_\_, действующего на основании Устава,  
Муниципальное бюджетное образовательное учреждение «Средняя  
общеобразовательная школа № 2» в лице директора \_\_\_\_\_  
\_\_\_\_\_, действующего на основании Устава,  
Муниципальное бюджетное образовательное учреждение «Средняя  
общеобразовательная школа № 18» в лице директора  
\_\_\_\_\_, действующего на основании Устава,  
Муниципальное бюджетное образовательное учреждение «Средняя  
общеобразовательная школа № 102» в лице директора  
\_\_\_\_\_, действующего на основании Устава,  
Муниципальное бюджетное образовательное учреждение «Средняя  
общеобразовательная школа № 49» в лице директора  
\_\_\_\_\_, действующего на основании Устава,  
Муниципальное бюджетное дошкольное образовательное учреждение  
«Детский сад № 83» в лице заведующей \_\_\_\_\_,  
действующего на основании Устава,  
Муниципальное бюджетное дошкольное образовательное учреждение  
«Детский сад № 169» в лице заведующей \_\_\_\_\_,  
действующего на основании Устава,

далее именуемые совместно «Стороны» и по отдельности «Сторона», в рамках сетевого взаимодействия с целью реализации муниципального инновационного проекта «Модель сетевого взаимодействия по профессиональной ориентации и самоопределению обучающихся образовательных организаций разного типа», заключили настоящий договор о нижеследующем:

## 1. Предмет Договора

1.1. Совместная реализация муниципального инновационного проекта «Модель сетевого взаимодействия по профессиональной ориентации и самоопределению обучающихся образовательных организаций разного типа».

1.2. Создание и апробация модели сетевого взаимодействия по профессиональной ориентации и самоопределению обучающихся.

1.3. Проведение совместных мероприятий для педагогов и учащихся с целью обмена эффективным педагогическим опытом и создания единого образовательного пространства.

1.4. Эффективное использование материально-технической базы Сторон.

## 2. Цели и задачи

Цель: создание модели сетевого взаимодействия по профессиональной ориентации и профессиональному самоопределению обучающихся образовательных организаций разного типа.

Задачи:

2.1. Стороны договариваются о сетевом взаимодействии для решения следующих задач:

2.1.1. Выявить эффективные модели профессиональной ориентации обучающихся образовательных организаций разного типа;

2.1.2. Разработать и экспериментально проверить возможности сетевого взаимодействия профессиональной ориентации обучающихся образовательных организаций разного типа;

2.1.3. Определить и апробировать условия для профессионального самоопределения обучающихся, ориентируясь на запросы развития экономики, социальной сферы и рынка труда города Новокузнецка;

2.1.4. Способствовать овладению педагогами компетенциями по сопровождению профессионального самоопределения обучающихся;

2.1.5. Разработать методические рекомендации по организации профессиональной ориентации обучающихся в условиях сетевого взаимодействия образовательных организаций;

2.1.6. Оптимизировать использование ресурсов организаций в области реализации инновационного проекта.

### 3. Права и обязанности Сторон

3.1. Для объединения усилий по решению задач, изложенных в пункте 1.1. Договора, Стороны имеют право:

3.1.1. Обмениваться имеющимися в их распоряжении информационными и научно-методическими материалами, программно-методическим обеспечением;

3.1.2. На основе совместного планирования проводить мероприятия с привлечением заинтересованных лиц и организаций для решения упомянутых задач и объединения совместных усилий по их разрешению;

3.1.3. Налаживать творческие связи с третьими лицами и информировать друг друга о результатах таких контактов;

3.1.4. Предоставлять возможность использования материально-технические ресурсы образовательных организаций – участников инновационного проекта.

3.2. Стороны содействуют информационному, научно-методическому, консультационному обеспечению деятельности друг друга согласно Договору.

3.3. Стороны отдельно в каждом конкретном случае при необходимости обязуются оговаривать и оформлять дополнительными соглашениями (договорами) формы взаимодействия Сторон с учетом локальных нормативных актов каждой из Сторон.

3.4. Стороны также обязуются исполнять принятые на себя обязательства по настоящему Договору, а также нести ответственность за неисполнение настоящего Договора и заключенных для его реализации дополнительных соглашений.

### 4. Срок действия Договора

4.1. Настоящий Договор вступает в силу с момента его подписания и действует до 31.12.2021 г.

### 5. Изменение, расторжение Договора

5.1. Настоящий Договор может быть изменен, расторгнут или признан недействительным по основаниям, предусмотренным действующим законодательством Российской Федерации или по соглашению Сторон.

5.2. Все изменения, дополнения и соглашения к настоящему Договору оформляются в письменном виде, подписываются всеми Сторонами и становятся неотъемлемой частью Договора.

### 6. Порядок разрешения споров

6.1. Все споры и разногласия, которые могут возникнуть в связи с настоящим Договором, будут разрешаться путем переговоров между Сторонами.

6.2. В случае если споры и разногласия не будут урегулированы путем переговоров между Сторонами, они подлежат разрешению в судебном порядке в соответствии с действующим законодательством Российской Федерации.

#### 7. Прочие условия Договора

7.1. Взаимоотношения Сторон, не урегулированные настоящим Договором, регламентируются действующим законодательством Российской Федерации.

7.2. Настоящий Договор составлен в 8-ми экземплярах, по одному для каждой из Сторон.

#### 8. Реквизиты и подписи Сторон.



**Положение  
о Координационном совете**

сети образовательных организаций, осуществляющих взаимодействие в рамках реализации муниципального проекта «Модель сетевого взаимодействия по профессиональной ориентации и самоопределению обучающихся образовательных организаций разного типа»

1. Общие положения

1.1. Настоящее Положение о Координационном совете сети образовательных организаций, осуществляющих взаимодействие в рамках реализации муниципального проекта «Модель сетевого взаимодействия по профессиональной ориентации и самоопределению обучающихся образовательных организаций разного типа», (далее – Положение) разработано в соответствии с принятым \_\_\_\_\_ решением сети организаций, реализующих образовательную деятельность с использованием сетевой формы взаимодействия по профессиональной ориентации и самоопределению обучающихся.

1.2. Положение определяет основные задачи и порядок работы Координационного совета сети образовательных организаций, осуществляющих сетевое взаимодействие по профессиональной ориентации и самоопределению обучающихся.

1.3. Координационный совет сети образовательных организаций, осуществляющих сетевое взаимодействие по профессиональной ориентации и самоопределению обучающихся, создается в целях объединения усилий и ресурсов для создания модели сетевого взаимодействия по профессиональной ориентации и самоопределению обучающихся.

1.4. Координационный совет в своей деятельности руководствуется:

- договором о сетевом взаимодействии и сотрудничестве в рамках реализации муниципального инновационного проекта «Модель сетевого взаимодействия по профессиональной ориентации и самоопределению обучающихся образовательных организаций разного типа»;

- настоящим Положением.

1.5. Координационный совет сети образовательных организаций, осуществляющих взаимодействие в рамках реализации муниципального проекта «Модель сетевого взаимодействия по профессиональной ориентации и самоопределению обучающихся образовательных организаций разного типа» (далее – Координационный совет), формируется из представителей

образовательных организаций – участников сетевого взаимодействия, объединивших свои усилия с целью создания модели сетевого взаимодействия по профессиональной ориентации и самоопределению обучающихся.

1.6. Координационный совет действует на общественных началах и не является юридическим лицом. Решения Координационного совета носят рекомендательный характер.

1.7. Необходимые изменения и дополнения в настоящее Положение вносятся на основании решений Координационного совета.

## 2. Задачи и функции Координационного совета

2.1. Разработка предложений и координация работ в рамках реализации сетевого взаимодействия по профессиональной ориентации и самоопределению обучающихся.

2.2. Осуществление взаимодействия по эффективному использованию ресурсов образовательных организаций, осуществляющих сетевое взаимодействие по профессиональной ориентации и самоопределению обучающихся.

2.3. Разработка предложений по развитию сотрудничества в сфере реализации сетевого взаимодействия по профессиональной ориентации и самоопределению обучающихся.

2.4. Подготовка предложений и координация действий по разработке и реализации модели сетевого взаимодействия по профессиональной ориентации и самоопределению обучающихся.

2.5. Координация работы по согласованию сетевых планов совместных мероприятий образовательных организаций, осуществляющих взаимодействие в рамках реализации сетевого взаимодействия по профессиональной ориентации и самоопределению обучающихся.

2.6. Согласование перспективного плана мероприятий образовательных организаций – участниц сети, которые могут реализовываться на сетевом уровне.

2.7. Анализ итогов работы сети образовательных организаций за каждый учебный год.

2.8. Разработка методических рекомендаций по организации сетевого взаимодействия.

2.9. Разработка и утверждение локальных нормативных актов, регламентирующих деятельность сети образовательных организаций, осуществляющих взаимодействие в рамках реализации сетевого взаимодействия по профессиональной ориентации и самоопределению обучающихся.

### 3. Состав Координационного совета

3.1. Состав Координационного совета утверждается на первом его заседании. Состав Координационного совета может пополняться по решению Координационного совета.

3.2. В состав Координационного совета в качестве его членов входят в лице директоров образовательные организации или руководителей второго и третьего уровней, курирующих сетевое взаимодействие в рамках реализации сетевого взаимодействия по профессиональной ориентации и самоопределению обучающихся.

3.3. Решение Координационного совета о принятии в его состав представителя нового участника сети взаимодействия образовательных организаций принимается большинством голосов членов Координационного совета.

3.4. Деятельность членов Координационного совета осуществляется безвозмездно, на основе коллегиальности, законности и гласности.

3.5. Руководство и организацию деятельности Координационного совета осуществляет Председатель, избираемый на его первом заседании из числа членов совета. Избрание Председателя оформляется решением Координационного совета.

3.6. Председатель Координационного совета:

- организует деятельность Координационного совета в соответствии с перечнем вопросов для рассмотрения на его заседаниях;
- подписывает решения Координационного Совета;
- осуществляет постоянный контроль за исполнением решений Координационного совета;
- осуществляет учет членов Координационного совета;
- осуществляет иные полномочия в соответствии с настоящим Положением.

3.7. Члены Координационного совета имеют право:

- участвовать в заседаниях Координационного совета и выступать по обсуждаемым вопросам;
- вносить предложения и голосовать по вопросам повестки дня;
- знакомиться с документами и материалами Координационного совета, получать копии этих документов.

### 4. Порядок проведения заседаний Координационного совета

4.1. Заседания Координационного совета проводятся при участии членов совета. В случае своего отсутствия на заседании Координационного совета по уважительным причинам член совета может направить на

заседание своего уполномоченного представителя.

4.2. Заседание Координационного совета считается правомочным, если на нем присутствуют не менее 2/3 членов Координационного совета (либо их представителей).

4.3. Заседания Координационного совета созываются Председателем и проводятся по мере необходимости.

4.4. Заседания Координационного совета могут проходить с использованием современных информационно-коммуникационных технологий в формате конференц-звонков и/или видеоконференций.

4.5. Решение Координационного совета считается принятым, если за него проголосовало более половины присутствующих на заседании членов совета. Голосование, при необходимости, может быть проведено в заочной форме путем подписания опросного листа или иных ресурсов, опубликованных в сети Интернет.

4.6. Делопроизводство и организацию взаимодействия членов совета в период между заседаниями Координационного совета ведет на общественных началах ответственный секретарь, избираемый советом по представлению Председателя совета на первом заседании.

4.7. Решения Координационного совета оформляются протоколами, которые подписываются председателем Координационного совета и секретарем Координационного совета, ведущим протокол заседания Координационного совета.

4.8. Члены Координационного совета извещаются секретарем Координационного совета о его заседаниях не позднее, чем за три дня до даты заседания.

## 5. Заключительные положения

5.1. Координационный совет не является коммерческой организацией.

5.2. Предложение об упразднении Координационного совета принимается простым большинством голосов на его заседании.

5.3. Координационный совет осуществляет правовое, информационное, документационное, организационно-техническое обеспечение деятельности. Функции Координационного совета могут быть возложены по решению Координационного совета на одну или несколько образовательных организаций – членов совета.

## Содержание

1. Методическая разработка профориентационного мероприятия «Онлайн-марафон Профессий»
2. Методическая разработка «Онлайн-викторина «Профессии в загадках»
3. Методическая разработка профориентационного мероприятия в форме игры «Первые шаги в профессии»
4. Методическая разработка профориентационного мероприятия «Городской заочный конкурс-викторина «Шаг к профессии»
5. Методическая разработка профориентационного мероприятия Дистанционная викторина «Профессии сказочных героев»
6. Методическая разработка профориентационного мероприятия Викторина с элементами деловой игры «Все профессии нужны, все профессии важны. Стоматолог»
7. Методическая разработка профориентационного мероприятия с элементами игры «Профессия металлург. Из прошлого в настоящее»
8. Методическая разработка профориентационного мероприятия Конкурс «Изобретение за минуту»
9. Методическая разработка профориентационного мероприятия Конкурс «Изобретение за минуту»
10. Методическая разработка профориентационного мероприятия Конкурс «Профессии моего города»
11. Методическая разработка профориентационного мероприятия «Открытой городской выставки по инженерно-техническому творчеству, посвящённому Дню радио»
12. Методические рекомендации профориентационных мероприятий городских соревнований профессионального мастерства по методике «WorldSkills»
13. Методическая разработка профориентационного мероприятия Городского открытого фестиваля робототехники «РобоКузнецк»
14. Методическая разработка профориентационного мероприятия Квест – игра «Юные шахтеры»
15. Методическая разработка «Мир профессий»

## **ОНЛАЙН-МАРАФОН ПРОФЕССИЙ** **(Профориентационное мероприятие)**

***Сотова О.С., Абдуллина О.В.***

*МБУ ДО «Дом детского творчества № 4», г. Новокузнецк*

***Апарина М.Б.***

*МБ ДОУ «Детский сад № 169», г. Новокузнецк*

В методической разработке «Онлайн-марафон Профессий» авторский коллектив представляет вашему вниманию совместный опыт работы образовательных организаций, участников ВНИК «Современные форматы профориентации воспитанников и обучающихся в условиях взаимодействия образовательных организаций разных типов», по организации и проведению городского онлайн-марафона Профессий.

В рамках площадки профориентационная работа начинается с дошкольного возраста. С подготовительной группы детского сада дети знакомятся с общими представлениями о профессиях. В этом возрасте очень важно вызвать эмоциональный отклик у детей, способствовать формированию уважительного отношения к труду взрослых. В среднем школьном возрасте основной целью становится изучения своих интересов и склонностей, расширение знаний и социальной значимости профессий. И только к старшему школьному возрасту можно говорить про самостоятельный, осознанный выбор профессии.

В профориентационной работе применяется много интересных форм и технологий, которые нравятся детям: квест-игра, олимпиада, викторина, деловая игра, профпроба, экскурсия на предприятие, виртуальная экскурсия и пр.

Перед педагогами – участниками ВНИК стоит задача искать новые форматы профориентации детей.

В нашу образовательную деятельность прочно вошли дистанционные образовательные технологии, благодаря которым существенно расширяются границы и возможности. Таким образом, возникла идея организовать и провести онлайн-марафон Профессий на Google-платформе для детей от 6 до 14 лет.

Создавая городской онлайн-марафон Профессий, педагоги ВНИК поставили основную цель: формирование интереса детей к миру профессий, расширение кругозора учащихся посредством современных форматов в ранней профориентации. Вся информация размещена на платформе Google на сайте Марафона с использованием программ XXX

Отдельное внимание было уделено работе с родителями, которых познакомили с новой формой профориентационной работы – марафоном Профессий. Разъяснили важность такой работы для будущего их детей, постарались вызвать интерес к участию в конкурсе, разработали профориентационный буклет, памятки. Многие родители с интересом откликнулись и приняли участие в новой для них форме.

### **Онлайн-марафон Профессий**

**Цель:** развитие кругозора учащихся и формирование интереса к миру профессий, используя современные форматы в ранней профориентации.

**Задачи:**

- расширять кругозор обучающихся и формировать интерес к профессиям;
- способствовать развитию творческого потенциала учащихся;
- развивать новые формы социального партнёрства образовательных организаций разного типа.

**Возраст обучающихся:** учащиеся 6-14 лет.

**Виды деятельности:** игровая, творческая, практическая, диагностическая.

**Материалы и оборудование:** компьютер, сеть Интернет, библиотека викторин, игр, видео и презентаций по теме «Профессии» по возрастным категориям.

**Предварительная работа:**

1. Создание творческой группы Марафона, состоящей из педагогов образовательных организаций разных типов – участников ВНИК.
2. Разработка положения о марафоне Профессий, макете сайта марафона, создание библиотеки викторин, игр, видео и презентаций, конкурсе творческих работ.
3. Размещение информации на сайте марафона Профессий.
4. Работа с родителями.

В течение 2020-2021 учебного года в МБУ ДО «Дом детского творчества № 4» города Новокузнецка проходил городской образовательный проект онлайн-марафон Профессий. Марафон – это готовые разработанные занятия для изучения профессий. Они интересны детям, полезны педагогам и родителям, так как это готовый материал для совместного изучения с детьми. Марафон – новый современный формат, объединивший в себе познавательную, игровую, творческую и диагностическую деятельность по

профориентации. Марафон проходил в течение двух недель. Такая форма знакомства с профессиями доступна для детей, родителей и педагогов и позволила вовлечь 924 участника из разных образовательных организаций Кемеровской области – Кузбасса.

**Марафон состоит из двух этапов:**

**I этап** – практико-ориентированный «Интересно о профессиях». Этап включает в себя знакомство и практические задания по сорока пяти профессиям. Заходя на марафон, ребенок выбирает свою возрастную категорию. Профессии классифицированы по пяти областям:

- «Человек - человек»;
- «Человек – техника»;
- «Человек – природа»;
- «Человек – знаковая система»;
- «Человек – художественный образ».

По желанию участник может познакомиться с любой из пятнадцати профессией, представленной в его возрастной категории. Ребенок имеет возможность выбрать интересное для него направление и в нем ознакоми́тся с разными профессиями.

В игровой форме дети изучают различные профессии и проверяют свои знания на сайте марафона посредством дидактических игр («Найди пару», «Собери пазл», «Найди предметы профессий» и др.), кроссвордов, викторин («Профессия «художник», «Профессия «флорист», «Металлургическое производство»), практических и тестовых заданий («Поле чудес по профессии «программист», «Выбери предметы, связанные с работой картографа», «Вырасти растение с сити-фермером») и др.

**II этап** – творческий «Интересная профессия». На II этапе дети приняли участие в творческом конкурсе, которое оценивало компетентное жюри. Номинации творческого этапа «Интересная профессия»:

- «Рисунок»;
- «Поделка»;
- «Видеоролик»;
- «Фотоколлаж»;
- «Проект»;
- «Презентация»;
- «Эссе».

Лучшие творческие работы участников опубликованы в фото-галерее сайта марафона.

Онлайн-марафон Профессий получился легким в использовании и информативным в работе по профориентации. Дидактические материалы по



профессиям можно применять как отдельное занятие, в котором есть теоретическая и практическая часть. Также во многих профессиях, представленных в возрастной категории младших и средних школьников, используется викторина для мониторинга знаний детей. По просьбе педагогов образовательных организаций доступ к проекту открыт, все ссылки активны.

Такой формат мероприятия позволяет эффективно проводить работу по профориентации в любой образовательной организации, а сетевое участие дает возможность расширить информационную наполняемость марафона. Этот успешный опыт мы планируем дополнять, обновлять, проводить различные конкурсы по профориентации, тем самым развивать образовательный проект онлайн-марафон Профессий.

Ссылка на сайт марафона Профессий:

<https://sites.google.com/view/marafonprofi>

#### **Список литературы:**

1. Елькина О.Ю. Волшебный компас в Океан профессий: Тетрадь творческих заданий для учащихся 1-2 классов. – Новокузнецк : Изд-во КузГПА, 2004. – 32 с. – ISBN 5-8441-0117-0
2. Сопровождение профессионального самоопределения школьников [Текст] : метод. рекомендации / И. А. Килина, Е. В. Пономарева, Н. Т. Рылова, Д. В. Траут; под ред. Е. А. Пахомовой, Е. Л. Рудневой. – Кемерово : ГБУ ДПО «КРИПО», 2017. – 170 с. – (Профориентация). – ISBN 978-9572-0178-6

#### **ПРОФЕССИИ В ЗАГАДКАХ (Онлайн-викторина)**

*Сотова О.С.*

*МБУ ДО «Дом детского творчества № 4», г. Новокузнецк*

Проблема выбора профессий не является для дошкольников и младших школьников срочной. Специфика профориентационной работы с детьми младшего школьного возраста состоит в том, чтобы акцентировать развитие психологического ресурса личности. Расширить представлений о мире профессий и развить интереса к нему. Обратить внимание на такие важные качества будущего субъекта трудовой деятельности, как рефлексивные способности, умение мысленно планировать ход и предвидеть результаты работы, способность самоконтроля и самооценки. Поэтому дошкольный и младший школьный период обучения – ценный период для освоения мира труда и профессий, обогащения личностного опыта.

Ознакомление с миром профессий начинается с дошкольного возраста и осуществляется за счет развития эмоционального отношения к окружающим, к профессиональной деятельности родителей. С приходом ребенка в школу расширяются возможности познания мира профессиональной деятельности. Ранняя работа по профориентации должна проводиться уже в начальной школе, т.к. именно на этой ступени образования у детей продолжает закладываться основа выбора будущей профессии. Для этого и необходимы занятия по профориентации с детьми.

Профориентационное мероприятие в форме онлайн-викторины «Профессии в загадках» предназначено учащимся младшего школьного возраста.

Загадки – это увлекательный способ развивать любознательность, логическое мышление, мыслить творчески и нестандартно, формировать интерес к родному языку. Загадки заставляют внимательно вдумываться в каждое слово, сравнивать его с другими словами, находить в них сходство и различие. Всем известный методический прием – загадки приобретает современные формы, опираясь на информационный ресурс, при помощи которого стираются пространственные границы (в викторине принимают участие дети из разных районов и территорий, не требуется присутствие педагога, родителя, ребенок с помощью планшета или мобильного телефона может самостоятельно участвовать и др.). Такой формат имеет большие преимущества и может использоваться в работе любого педагога.

Викторина является в своем роде диагностическим инструментом, посредством которого можно определить затруднения учащихся в профессиональной ориентации.

**Цель викторины:** расширение знаний детей о профессиях взрослых и уважение к труду через загадки.

**Задачи:**

- формировать представление детей о значимости труда взрослых;
- развитие логического мышления, смекалки учащихся;
- использовать информационные технологии в образовательных целях.

**Категория участников:** учащиеся начальных классов.

**Виды деятельности:** игровой.

**Образовательная область:** познавательное развитие.

**Время и место проведения:** удобное для участника.

**Оборудование:** оборудование с доступом к Интернету (ПК, смартфон, планшет и пр.).

В рамках ВНИК «Современные форматы профориентации обучающихся в условиях взаимодействия образовательных организаций разных типов» с октября 2020 года в Доме детского творчества № 4 стартовала онлайн-викторина «Профессии в загадках», которая продлилась до января 2021 года. Дети активно и с удовольствием играли, принимая участие в викторине. Каждый день прибавлялось все больше новых участников, число которых составило более 200 человек.

Ссылка на викторину «Профессии в загадках»:

[https://docs.google.com/forms/d/1xgM1jrqr\\_7BvkoTM7OeaSvXOvViJvU-LbziqTAlMJ5A/edit](https://docs.google.com/forms/d/1xgM1jrqr_7BvkoTM7OeaSvXOvViJvU-LbziqTAlMJ5A/edit)

## **ПЕРВЫЕ ШАГИ В ПРОФЕССИИ**

**(Профориентационное мероприятие в форме игры-соревнования)**

*Гречухина И. В., Тимощенко К. А.*

*МБОУ «Средняя общеобразовательная школа № 18», г. Новокузнецк*

В методической разработке представлено вашему вниманию опыт работы МБОУ «СОШ № 18», участницы Муниципальной инновационной площадки «Модель сетевого взаимодействия по профессиональной ориентации и профессиональному самоопределению обучающихся образовательных организаций разного типа».

В рамках площадки профориентационная работа начинается с дошкольного возраста, поэтому представлены материалы по проведению профориентационного мероприятия для команд трех возрастных групп.

Программа конкурса включает в себя торжественное открытие мероприятия и прохождение командами, согласно маршрутному листу, этапов – профессиональные площадки. В качестве гостей могут быть приглашены социальные партнеры, представители производственных предприятий и предприятий малого и среднего бизнеса.

В разработке подробно изложена методика проведения мероприятия. В качестве образца представлен развернутый сценарий торжественного открытия конкурса и работа каждой профессиональной площадки («Мультипликатор», «Вожатый», «Портной», «Дизайнер», «Профессии ЕВРАЗ»).

Методическая разработка предназначена для ответственных за профориентационную работу в общеобразовательных учреждениях, учителей начальных классов.

**Цель:** расширение представления детей о современных и востребованных профессиях города Новокузнецка, их мотивация к формированию личного профессионального плана.

**Задачи:**

- расширять информационное поле детей о профессиях и сферах профессиональной деятельности;
- способствовать созданию условий для личностного роста обучающихся, развивать их социальную и информационную компетентность;
- активизировать интерес детей, находящихся в ситуации проектирования своего жизненного пути, к поисковой деятельности;
- поддерживать общественно значимую деятельность детей в вопросах профессионального самоопределения;
- привлечь внимание общественности к проблеме профессионального определения молодёжи и к престижности профессий в городе Новокузнецке;
- поддерживать профориентационную работу в образовательных учреждениях города.

**Форма мероприятия:** игра-соревнование по пяти профессиональным площадкам: «Мультипликатор», «Вожатый», «Портной», «Дизайнер», «Профессии ЕВРАЗ». Очередность прохождения площадок определяется по маршрутному листу.

**Продолжительность мероприятия:** 1 час 35 минут.

**Участники:** команды из 3-х человек одной возрастной категории:

- 1 возрастная категория – дошкольники;
- 2 возрастная категория – обучающиеся 2 - 3 класса;
- 3 возрастная категория – обучающиеся 4 – 5 классов.

**Условия участия:**

Для участия в Конкурсе приглашались 1-2 команды от образовательного учреждения в составе 3-х человек каждая в любой возрастной категории по выбору. Предварительной подготовки команд не требовалось. Отличительный знак команды приветствовался. Командам предлагалось попробовать себя в различных профессиях, выполнив творческие задания игры-соревнования.

Участников, прошедших регистрацию, приглашали в актовЫй зал МБОУ «Средняя общеобразовательная школа № 18» на торжественное открытие конкурса.

**Открытие мероприятия**

**Ведущий:** Здравствуйте, ребята, уважаемые педагоги и гости нашего мероприятия! Мы начинаем торжественную церемонию открытия районного конкурса «Первые шаги в профессии», посвященного знакомству с разными

профессиями. Сегодня в этом зале присутствуют команды - участники конкурса, руководители команд и гости, которые имеют непосредственное отношение к вовлечению ребят в мир профессий. Слово предоставляется кандидату педагогических наук, доценту, отличнику народного просвещения, заслуженному учителю Российской Федерации, методисту ГБУ ДПО «Кузбасский региональный институт развития профессионального образования» Недоспасовой Нине Павловне.

**Ведущий:** Да, ребята, мы с вами сегодня будем вести разговор о различных профессиях. Хотя вы ещё учитесь в начальной школе, но должны уже знать, что путь к любой профессии начинается с первого класса. Школа – начало пути к любой профессии. Очень важно как можно раньше узнать, какие профессии бывают, чтобы определить ту, к которой у вас есть способности, и... учиться, учиться, развивать свои умственные способности на школьных уроках.

**Ведущий:** Ведь если не учиться, вот что может получиться: взялся бы неуч дом строить – стена бы завалилась; пошел бы в моряки – корабль бы на мель посадил; решил бы стать портным – людей бы насмешил: рукав – на спине, воротник – на животе. И что бы ты ни мечтал делать в жизни, нужно учиться!

**Ведущий:**

Профессий много в мире есть,

Их невозможно перечесть.

Сегодня многие важны,

И актуальны, и нужны.

И ты скорее подрастай,

Профессией овладевай.

Старайся в деле первым быть,

И людям пользу приносить!

*(На сцену выходят учащиеся, монтаж)*

**Ученик:**

Профессий много есть на свете,

Это знают даже дети.

И профессий нет неважных –

Вам об этом скажет каждый.

Есть прекрасный мастер – плотник,

Он до дерева охотник.

Людам мебель создаёт,

И ему всегда почёт.

**Ученик:**

Доктор лечит все болезни –  
Нет профессии полезней.  
Если кто-то заболевает,  
Доктор вылечить сумеет.

**Ученик:**

Кто готовит суп и кашу,  
Торт, компот и простоквашу?  
Повар знает все секреты.  
На десерт он даст конфеты.

**Ученик:**

В небе ветер обгоняя,  
В прятки, в облаках играя,  
Мчит стрелою самолёт.  
Управляет им пилот.

**Ученик:**

Едет вдаль, бежит машина,  
Об асфальт, стирая шины.  
В путь ведёт водитель славный -  
За рулём он самый главный.

**Ученик:**

Управляет кораблём  
Утром, вечером и днём,  
За штурвалом капитан -  
Видел множество он стран.

**Ученик:**

Есть профессия - строитель -  
Неудобства покоритель.  
Строит он дома, заводы,  
Фермы, школы, небоскрёбы.

**Ученик:**

Инженер - изобретатель -  
Он творец, чудес создатель.  
Что придумал - создаёт.  
В мир свершений нас влечёт.

**Ученик:**

Есть профессия – учитель –  
Наш идейный вдохновитель.

Тайны жизненных преград  
Нам раскрыть он будет рад.

**Ученик:**

Очень важен земледелец –  
Труженик земли, умелец.  
Пашет, сеет, поливает,  
Урожай весь собирает.

**Ученик:**

Есть профессия одна –  
Очень важная она.  
Чтобы мы всегда смеялись,  
Чтобы солнцу улыбались,  
За порядком он следит,  
Если надо, защитит.  
У солдата есть работа –  
Мир хранить его забота.

**Ученик:**

Продавцы нам всем нужны –  
Продавать они должны.  
Всё, что мастер создаёт,  
Продавец нам продаёт.

**Ученик:**

Есть певец, и есть спортсмен,  
Шоумен и бизнесмен,  
Звездочёт, шахтер, писатель,  
Металлург и испытатель.  
Всех профессий нам не счесть,  
Сколько их на свете есть [1].

*Ребята поют песню «Кем стать?»  
(слова Е. Плотниковой, музыка Г. Шайдуловой)*

**Ученики вместе:** желаем вам удачи на конкурсе!!!

*Далее слово было передано организатору конкурса, который ознакомил участников с дальнейшим ходом мероприятия:*

Уважаемые ребята, сегодня мы приглашаем вас принять участие в игре-соревновании, в ходе которой вы посетите пять профессиональных площадок: «Мультипликатор», «Вожатый», «Портной», «Дизайнер», «Профессии ЕВРАЗ». Помните, что все команды передвигаются от

площадки к площадке строго по назначенному времени и с сопровождающим! Один сопровождающий закреплён за всеми командами одной возрастной категории. А во сколько и куда вам нужно подойти, помогут сориентироваться маршрутные листы, в которых также указаны критерии оценивания выполнения заданий на каждой профессиональной площадке, а именно:

Точность и правильность (0 – 2 балла).

Творческий подход и оригинальность (0 – 2 балла).

Единство команды (сплочённость, чёткость действий) (0 – 1 балл).

По итогам Конкурса участники, занявшие 1,2,3 места, будут награждены грамотами отдела образования Заводского района города Новокузнецк.

*Каждой команде вручается маршрутный лист. Сопровождающие ведут согласно маршрутному листу команды одной возрастной категории в назначенный пункт. На прохождение одной профессиональной площадки отводится 15 минут.*

## **Сценарий работы профессиональной площадки «МУЛЬТИПЛИКАТОР»**

**Оборудование:** ноутбук (2 шт.), веб-камера (2 шт.), фигурки мультипликационных героев, стенд-раскладушка, магнитная доска, разноцветные магниты и маркеры, губка для очистки магнитной доски.

### **Ход работы площадки:**

#### **1. Организационный момент**

Без мультфильмов не проходит детство ни одного малыша. И, конечно, каждый ребёнок мечтает побывать в роли своего любимого героя. Но можно об этом не только мечтать, а стать самым настоящим волшебником – мультипликатором!

#### **2. Теоретический этап**

##### **Детям о профессии**

Мультипликаторами (аниматорами) называют художников, которые заняты созданием мультипликации, т.е. анимационных фильмов для детей и взрослых.

Мультипликация – это создание на экране движущегося изображения, вернее, иллюзии непрерывного движения. Она возникла задолго до появления фотографии или кино. Исследования ученых доказали, что первые мультипликационные картинки появились еще в доисторические времена, когда древние люди изображали на скалах сцены движения человека,



моменты охоты на животных, различные предметы. Наскальная живопись считается основой современной мультипликации, появившейся в том виде, к которому мы привыкли, лишь в начале 20 века. Первобытные художники, создававшие живопись на скалах, как раз и были основателями профессии мультипликатора.

В наше время мультипликаторы могут создавать разные виды мультипликаций:

- классическую рисованную (она основана на покадровой съёмке (24 кадра в секунду) незначительно отличающихся рисунков, путём наложения и сведения в один кадр прозрачных листов с нарисованными на них персонажами);

- кукольную (мультфильмы с героями-куклами, которых как и декорации сцены-макета создают вручную);

- компьютерную (движущиеся изображения получают с помощью 3D-анимации, сгенерированной на компьютере);

- перекладную (разновидность рисованного мультфильма, у героев которого вырезают части тела и при съёмке перекладывают, тем самым создавая движение);

- песочную (лёгкий порошок (просеянный песок, соль, кофе) тонкими слоями наносится на стекло и перемешивается, создавая движущуюся картину (обычно все действия выполняются руками, но в качестве приспособлений могут использоваться и кисточки);

- пластилиновую [3].

Мультипликация – технически сложное и постоянно развивающееся искусство. Так что если кто-то скажет вам, что мультфильмы это не серьёзно, бурно протестуйте.

Художник-мультипликатор – главный человек в создании мультфильма. Он наделяет персонажи характером и индивидуальностью, рисует каждое их движение и каждую гримасу. Но ему не по силам в одиночку создать продолжительный мультфильм. Нужна команда специалистов!

Кто же принимает участие в создании полнометражных мультфильмов?

- Режиссёр (придумывает сюжет мультфильма или сценарий).

- Художники по персонажам и декорациям (создают героев и фон для сюжета).

- Художник - аниматор (передвигает фигурки героев).

- Оператор (кадр за кадром снимает - фотографирует каждое передвижение персонажей).

- Актёр (озвучивает персонажей).
- Композитор (пишет музыку к мультфильму).
- Монтажёр (монтирует весь мультфильм на компьютере).

Вот такой многогранный процесс создания мультипликации. И быть мультипликатором – не каждому по силам. Мультипликация требует определенных навыков:

- усидчивости,
- терпения,
- хорошей моторики,
- пространственного мышления,
- наблюдательности,
- глазомера,
- хорошего вкуса,
- чувства стиля,
- умения увидеть и передать суть характера,
- умения увязывать последовательность событий,
- умение рисовать, лепить, строить конструкции.

### **3. Практический этап**

Теперь, ребята, пришло время и вам попробовать себя в роли создателя мультипликации – кукольной и рисованной.

Для этого выберите в своей команде того, кто будет отслеживать картинку на экране ноутбука и делать кадры, и того, кто будет создавать сюжет мультипликации собственноручно. Помните, что первым делом нужно сделать 2-3 кадра пустого фона, а затем поэтапное появление на последующих кадрах ваших персонажей. Героев передвигать вперед необходимо не более чем на 1 см, чтобы потом была отмечена плавность их движений. Каждый кадр в программе Windows Movie Maker фиксируется кнопкой Enter. После съёмки 10-15 кадров прокручиваем кадры в быстром темпе (примерно так это будет выглядеть и в мультфильме) и оцениваем результат.

### **4. Этап подведения итогов**

Результат выполнения задания оценивается для каждой команды по отдельности с внесением баллов в маршрутный лист.

## Сценарий работы профессиональной площадки «ПРОФЕССИИ ЕВРАЗА»

**Оборудование:** ноутбук, проектор, презентация «Профессии Евраза»; книга «ЕВРАЗ», изготовленная по заказу ООО «Компания «Выбор» для ООО «ЕвразХолдинг» (одна книга на одну команду).

### Ход работы площадки:

#### 1. Организационный момент

ЕВРАЗ – одна из крупнейших металлургических и горнодобывающих компаний в России, США, Канаде, Чехии, Казахстане, которая была организована еще в 1992 году.

АО «ЕВРАЗ ЗСМК» стало первым в России и третьим в мире предприятием, выпускающим супер рельсы особой закалки, которые по качеству не уступают японским, а по цене – существенно ниже. Сегодня РЖД уже полностью отказались от закупок рельсов за рубежом.

#### 2. Теоретический этап

##### Детям о профессиях



В отрасли металлургии специальностей не счесть, Сотни по стране заводов, тысячи рабочих мест, И металлом эти люди всю промышленность снабжают, Труд любого металлурга ценят все и уважают!

Первым он металл встречает,  
Печь совсем не выключает.  
Печь зовётся доменной,  
Здесь работает ...

**Доменщик (Горновой)**  
Доменщик – рабочий-металлург, специалист по выплавке чугуна.  
Именно с доменной плавки начинается технологический цикл в чёрной металлургии.



Печь гудит,  
как самовар,  
Сталь в ней варит ...

**Сталевар –**  
рабочий, занимающийся выплавкой стали



Кирпичи, раствор и доски  
На этаж поднимет просто  
Однорукий великан –  
Деловой подъёмный кран.  
Управлять легко привык  
Краном мастер...

### **Крановщик (машинист крана)**

Машинист крана – это рабочая профессия, требующая высокой квалификации и опыта. Основная задача крановщика заключается в управлении краном для поднятия и перемещения грузов.



Стук летит из-под колес,  
Мчит по заводу  
тепловоз.  
Его водит не таксист,  
Не пилот, а...

### **Машинист**

Машинист тепловоза – специалист, осуществляющий управление локомотивом (паровоз, тепловоз, электровоз)



Конструирует машины,  
корабли, станки, игрушки,  
небоскрёбов всех машины,  
самолёты, краны, пушки.  
И решит любой пример!  
  
Дети, это...

### **Инженер**

Инженер - металлург – специалист, владеющий технологией изготовления металлов. Он может работать как на производстве, так и в проектном отделе.



Варит он ни борщ, ни суп,  
И ни каши с разных круп,  
Варит он котлы топные,  
Трубы, прутья, швы сварные.

### **Сварщик**

Сварщик – рабочий, специалист, занимающийся сваркой металлов.



## **3. Практический этап**

Ребята, сейчас вы познакомились только с некоторыми профессиями ЕВРАЗ, но они очень значимы для работы данной компании.

А сейчас проверим, кто из вас был очень внимателен к нашей беседе. На своих столах вы видите книгу «ЕВРАЗ» и рядом с ней лежащие кусочки пазла. Ваша задача найти на одной из страниц книги изображение с профессией, о которой сегодня шла речь, и собрать пазл-картинку, относящуюся к этой профессии.

*Ребята находят в книге картинку по профессии «Сталевар» и собирают пазл прямо в книге.*

#### **4. Этап подведения итогов**

Результат выполнения задания оценивается для каждой команды по отдельности с внесением баллов в маршрутный лист.

### **Сценарий работы профессиональной площадки «ВОЖАТЫЙ»**

**Оборудование:** на каждую команду участников 36 полосок из бумаги длиной 20-25 см, шириной 2 см, две половинки скорлупы от грецкого ореха.

#### **Ход работы площадки:**

##### **1. Организационный момент**

Здравствуйте, ребята! Давайте с вами познакомимся. Нас зовут Ира и Даша. Предлагаем и вам представиться. Для этого участникам команды необходимо встать, назвать свои имена и на первую букву своего имени озвучить, какие вы. Например, нас зовут Ира и Даша, мы Интригующие и Доверчивые.

Ребята по очереди представляются.

Как же приятно узнать, что с нами такие интересные ребята! Думаем, что еще и очень умные! Скажите, для людей, каких профессий очень бы в их сфере деятельности пригодилась такая игровая форма знакомства, которую мы с вами только что провели? Верно, учителям, психологам, аниматорам, ну, и, конечно, вожатым!

##### **2. Теоретический этап**

Детям о профессии

Кто же такой вожатый? Слово «вожатый» образовано от слова «вожак» - ведущий за собой. Кого же ведет за собой вожатый? Конечно же, детей. То есть вожатый – это педагог, работающий с детским объединением.

А кого еще в себе объединяет профессия «вожатый»? Это:

- друг;
- родитель для детей своего отряда;
- психолог;
- нянька;
- режиссер-постановщик мероприятия;
- образец для подражания.

Каждый ли сможет быть вожатым? Лишь только тот, кто сильно этого хочет, и обладает определенными качествами, такими как:

- доброжелательность;

- тактичность;
- наблюдательность;
- настойчивость;
- справедливость;
- искренность;
- честность;
- жизнерадостность;
- коммуникабельность;
- терпеливость;
- сдержанность;
- любовь к детям;
- творческая активность;
- самообладание;
- мобильность.

Быть вожатым не просто, ведь ему необходимо суметь создать дружный, работоспособный коллектив, организовав в нем такие условия, чтобы каждый ребенок смог раскрыться. А это задача не из простых. Для того, чтобы ее решить, вожатому нужно стремиться, как можно лучше узнать своих ребят, проводить больше времени вместе, быть с ними на одной волне. А это в детском возрасте интереснее происходит как раз во время игры, как мы, например, сегодня с вами знакомились.

### **3. Практический этап**

Каждый вожатый должен сам не только знать много игр, но и «пропустить их через себя». Так он прочувствует, какую роль данная игра выполняет для становления коллектива. Сейчас вам по очереди будет предложено из представленных материалов изобразить на столе три объекта (солнце, дом, ель) за отведенное время – 3 минуты (на каждый объект). Ваша задача не только создать креативные изображения, но и проявить себя дружной командой, умеющей договариваться, распределять между собой роли, объединяться для достижения единой цели. Успехов!

### **4. Этап подведения итогов**

Результат выполнения задания оценивается для каждой команды по отдельности трижды, затем вычисляется среднее значение, которое и вносится в маршрутный лист.



## **Сценарий работы профессиональной площадки «ПОРТНОЙ»**

**Оборудование:** ноутбук, проектор, презентация «Портной»; материалы для практической работы (ножницы, нитки, иголки, большие пуговицы, игольницы, наперсток, кусочки тканей) журналы с иллюстрациями готовых швейных изделий и выкроек к ним, альбомные листы, цветные карандаши.

### **Ход работы площадки:**

#### **1. Организационный момент**

Загадки:

На пальчике одном, ведерко вверх дном (наперсток).

Два кольца, два конца, а посередине - гвоздик (ножницы).

Рукава длинней, чем руки, значит, вы надели... (брюки).

Гладит всё, чего касается, а дотронешься - кусается (утюг).

У маленькой Катюшки уселся на макушке не мотылёк, не птичка - держит две косички (бантик).

Мелкие кружочки в дырочку нырнули. Словно на замочки, куртку застегнули (пуговицы).

#### **2. Теоретический этап**

##### **Детям о профессии**

**Портной** (от древне-русского «портъ» - «нарез, кусок ткани», одежда) устар. швец, швея — ремесленная профессия по изготовлению одежды из текстильных полотен.

Первые портные появились очень давно. Они были даже среди первобытных людей, которые стали осваивать это мастерство постепенно.

Участников команды погружают в историю развития древнего ремесла – умения одевать людей путём просмотра презентации, сопровождаемой рассказом.

Портной шьёт разную одежду для детей и взрослых, мужчин и женщин, на любые времена года.

Портные выполняют все виды работ по изготовлению одежды (снимают размеры, делают выкройку, подбирают материал, шьют). В любом деле без портного не обойтись. Врачу халат нужен? Нужен! Клоуну смешной наряд нужен? Нужен! Военная форма нужна? Нужна! Повару форма нужна? Нужна. Вам школьная форма нужна? Нужна!

Одежду носят все, и поэтому все являются клиентами портного. Портные работают не только на производствах, фабриках и в ателье. Есть специалисты данной профессии, которые работают сами на себя и

производят пошив одежды на заказ индивидуально. Опытный портной даже нанимает и обучает помощников для осуществления работы.

Иногда название профессий изменяется в зависимости от того, кто этой профессией занимается: женщина или мужчина. Если мужчина- то портной, женщина - портниха.

Человек этой профессии должен быть усидчивым, аккуратным, творческим и терпеливым.

### Игра « Линейка»

В профессии портного требуются ловкие руки, точность движений, хорошее зрение. Я проверю эти качества у вас. С помощью линейки. Я держу её в руке. А потом неожиданно выпущу. Вам надо её поймать. Ловким будет считаться тот, кто поймает линейку.

### **3. Практический этап**

Чтобы сшить одежду, в большинстве случаев Вам понадобится выкройка. А чтобы её построить или правильно определиться с размером готовой выкройки в журнале, нужно правильно снять мерки.

По ГОСТу рекомендовано выполнять измерения в нижнем белье, без обуви. Измеряемый человек должен стоять прямо, не напрягаться, сохранять привычную для него осанку, опустив руки и поставив пятки вместе. Расстояние между носками составляет 15-20 см. Обувь рекомендуется одевать, если в ней будет впоследствии присутствовать каблук, ввиду чего длина платья должна быть другой.

Большинство измерений проводятся сантиметровой лентой, она плотно прилегает к телу, но не деформирует натяжением мягкие ткани. Так измеряют обхват шеи, груди, талии, длину рукава и т.д. (Все действия демонстрируются на одном из участников конкурса).

Теперь, ребята, пришло время и вам попробовать себя в роли портного. Но так как наше время ограничено, а портной – это комплексная профессия, то каждой команде я предлагаю попробовать себя в роли швеи и модельера. Один человек должен правильно пришить пуговицу к куску ткани, соблюдая все правила техники безопасности. А два человека из команды за это же время придумают новогодний наряд и выразят свою задумку на бумаге.

### **4. Этап подведения итогов**

Результат выполнения задания оценивается для каждой команды по отдельности с внесением баллов в маршрутный лист.



## **Сценарий работы профессиональной площадки «ДИЗАЙНЕР»**

**Оборудование:** каждой команде по 6 штук проволочной мишуры золотистого и серебристого цвета, кусочек медной проволоки.

### **Ход работы площадки:**

#### **1. Организационный момент**

Здравствуйте, ребята. Вы, наверное, обратили внимание, что наш кабинет отличается от других своим новогодним настроением. В чем же оно проявляется? В наряженной ёлке, украшенной снежинками школьной доске, в фигурно вырезанных рисунках на стенах, мебели и двери, и, конечно же, в мишуре!

А теперь будьте еще более внимательны и, рассмотрев помещение еще раз, назовите, какие цвета являются главными в подборе украшений для нашего кабинета?

Всё верно, серебро и золото! И это не случайно, ведь новогодний дизайн интерьера 2020 года предусматривает «металлическую» цветовую гамму. Согласно данному критерию и выдержано оформление нашего кабинета. И что еще главное: с украшениями помещения важно не переборщить! В противном случае окружающие это могут назвать безвкусицей.

#### **2. Теоретический этап**

##### **Детям о профессии**

Специалист, который занимается дизайном и оформлением, называется «дизайнер». Дизайнер – это человек, обладающий художественными способностями, которые он реализует посредством создания прекрасных творений.

Дизайн – это творческая деятельность, необходимая во многих сферах деятельности. В связи с чем и выделяют разные виды дизайна:

- 1) Промышленный дизайн (конструирование станков, транспортных средств, бытовых приборов, посуды, мебели и др.);
- 2) Дизайн имиджа человека (искусство макияжа, дизайн причесок, дизайн одежды, обуви, аксессуаров);
- 3) Графический дизайн:

- промышленная графика (разработка дизайна этикетки, упаковки товаров, открытки, конверта и др., разработка графического стиля учреждения, графическая реклама продукции, оформление буклетов, бланков, визиток);

- дизайн книги (создание книжного оформления и конструкции книги в целом);

- веб-дизайн (дизайн сайтов и их отдельных элементов, создание графических рекламных материалов в Internet);

#### 4) Дизайн сред:

- дизайн интерьера (проектирование, отделка и обстановка внутренних помещений зданий);

- дизайн экстерьера (проектирование и отделка внешнего вида здания);

- ландшафтный дизайн (искусство озеленения и благоустройства территорий);

- экологический дизайн (направление в дизайне, уделяющее ключевое внимание гармонизации отношений человека и окружающей его среды, сохранению природной среды);

- фито-дизайн (озеленение помещения, создание его эстетического облика при помощи растений) [4].

Как вы думаете, любой человек может стать дизайнером? Конечно же, только тот, кто обладает рядом определенных качеств, таких как:

- креативное мышление;

- развитое воображение;

- художественный вкус;

- дальновидность;

- коммуникабельность;

- терпение;

- усидчивость;

- железная дисциплина.

### **3. Практический этап**

Пришло время узнать, есть ли в вас, ребята, нужные для дизайнера качества. Да и праздник Новый год совсем скоро, нужно к нему подготовиться.

Предлагаю Вам из 6 штук проволоочной мишуры создать либо по собственному дизайну несколько ёлочных игрушек, либо, что особо высоко будет оцениваться, создать из всех представленных материалов одну поделку - шестиконечную звезду-снежинку! Придумайте, как это можно сделать, активно работайте в команде и у вас всё получится!

### **4. Этап подведения итогов**

Результат выполнения задания оценивается для каждой команды с внесением баллов в маршрутный лист.

## **Заключение**

Посещение профессиональных площадок в рамках конкурса дало возможность участникам расширить свои представления о ряде профессий (режиссёр, сценарист, вожатый, закройщик, швея, горновой, сталевар, сварщик, машинист крана, дизайнер интерьера и др.). Также ребята попробовали себя в роли создателя кукольной и рисованной мультипликации, вожатого, увлекающего ровесников игрой из подручных материалов, портного, освоившего технологию пришивания пуговицы, дизайнера интерьера, имеющего представление о тонкостях стиля праздничного оформления комнаты в «металлической» цветовой гамме 2020 года и умеющего создать новогодний декор из бюджетных материалов.

Команды с большим интересом и азартом выполняли задания, стараясь опередить соперников, проявляя умения продуктивно работать в группе, находить компромиссы для достижения общей цели. Улыбки на лицах ребят и расспросы о содержании труда незнакомых ранее им профессиях стали лучшим подтверждением значимости данного профориентационного мероприятия.

По итогам Конкурса участники, занявшие 1,2,3 места, были награждены грамотами отдела образования Заводского района города Новокузнецк.

## **Список использованных источников**

1. <https://nsportal.ru/nachalnaya-shkola/russkii-yazyk/2018/12/25/vidy-rabot-so-slovarnyimi-slovami-tema-professii>
2. <https://www.realrocks.ru/songs/934067>
3. <https://mbroiler.ru/the-director-of-animation-and-computer-graphics-where-to-study-multipliers/>
4. <http://sad550.ru/content/19053>

## **ШАГ К ПРОФЕССИИ**

**(Городской заочный конкурс-викторина)**

***Бычкова И. В.***

*МБУ ДО «Станция юных натуралистов», г. Новокузнецк*

Городской заочный конкурс-викторина «Шаг к профессии» проходил согласно плану региональных, областных, городских конкурсов и мероприятий с обучающимися на 2020/2021 учебный год в рамках городского экологического проекта «Галерея профессий».

Для участия в конкурсе участникам необходимо было перейти по ссылке, заполнить заявку и выполнить задания.

Викторина носит информационно-познавательный характер.

**Виды деятельности:** познавательная, игровая.

**Образовательные области:** социально-коммуникативное развитие, познавательное развитие.

**Категория участников:** учащиеся 8-11 классов.

**Оборудование:** компьютер или другое устройство с выходом в интернет.

**Режим доступа:** <https://forms.gle/hjzaRqSXWM8iSiEG6>

**Цель:** активизация процесса профессионального самоопределения, расширение представлений о мире профессий.

**Задачи:**

- привлечение внимания учащихся образовательных организаций города к необходимости осознанного выбора профессии;
- повышение компетентности учащихся в области планирования карьеры;
- формирование активной гражданской позиции.

### **Содержание викторины:**

#### **1. Информационный блок**

- 1) Фамилия, имя участника
- 2) Образовательное учреждение
- 3) ФИО руководителя
- 4) Контактный телефон, электронная почта

#### **Часть 1. Разминка**

1. Где работает брокер?

*Отметьте только один овал.*

- В банке
- На бирже
- На ипподроме

2. Кто в больнице погружает в глубокий сон пациентов?

*Отметьте только один ответ.*

- Рентгенолог
- Физиотерапевт
- Анестезиолог
- Гипнотизёр

3. Кто из перечисленных лиц не работает в художественном музее?

*Отметьте только один ответ.*

- Хранитель
- Экскурсовод
- Реставратор
- Ресторатор

#### 4. Что делает визажист?

Отметьте только один ответ.

- Макияж
- Визы
- Художественные фотографии
- Пластические операции

### Часть 2. В мире профессий

1. Знаменитый автор «Путешествий Гулливера» Джонатан Свифт 300 лет назад сказал: «Тот, кому удастся взрастить 2 колоса на том месте, где рос один, заслужит вечную благодарность человечества». Для какой профессии эти слова будут справедливы? \*



Отметьте только один ответ.

- Пекарь
- Агроном
- Озеленитель
- Другое: \_\_\_\_\_

2. Что является основной профессиональной деятельностью человека, профессия которого – титестер?

Отметьте только один ответ.

- Дегустация чая
- Разведение экзотических растений
- Тестирование бытовой техники
- Другое: \_\_\_\_\_

3. К труженикам этой профессии напрямую относятся слова М. В. Ломоносова: «...в земных недрах пространство, и богато царствует натура... Металлы и минералы сами во двор не придут — требуют глаз ирук для своего прииску» (Выберите 2 из списка)

Отметьте все подходящие варианты.

- Шахтер
- Ювелир
- Геолог
- Менеджер

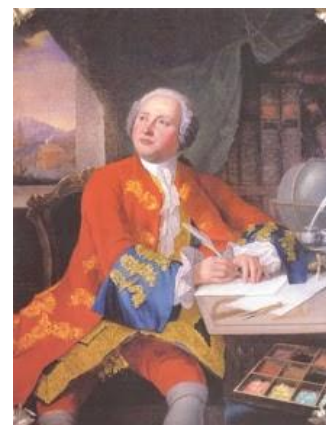

4. Китайский скульптор Ван Чжиюань создал в Пекине необычный арт-объект – гигантская свалка мусора, уходящая в небо, словно её подхватил вихрь- торнадо. На создание скульптуры ушли сотни пластиковых контейнеров различных размеров. Её высота 115 метров. Символом, какой профессии может стать эта скульптура, ответ обоснуйте \_\_\_\_\_.





9. Для представителей, какой профессии пчела могла бы стать эмблемой? Ответ обоснуйте.



10. Человек, какой профессии изображен на фотографии? Как вы думаете, есть ли у этой профессии будущее?



11. Чем занимается логист?

*Отметьте только один ответ.*

- Разрабатывает схемы товародвижения, в которые входит поставка сырья, производство, транспортировка и продажа продукции.
- Разрабатывает логические задания для образовательных организаций разного типа.
- Проводит гидрологические наблюдения.

12. 25 мая 2018 года рядом с библиотекой им. Н. В. Гоголя (Спартака, 11) в городе Новокузнецке открыт Мемориал Славы. Людям, какой профессии посвящен этот памятник?



13. Каждый день новой смены начинается с обязательных процедур: проводится проверка дыхательных аппаратов, боевой одежды и личных документов". О какой профессии идет речь?

*Отметьте только один ответ.*

- Врач
- Пожарный
- Охранник
- Шахтер



### **Часть 3. Это каждый должен знать**

1. Формула выбора профессии состоит из трех факторов, которые должны согласовываться. Только в этом случае профессиональный выбор будет удачным. Выберите из списка эти три фактора.

*Отметьте все подходящие варианты.*

- ХОЧУ
- МОГУ
- МЕЧТАЮ
- НАДО



2. В каком нормативном правовом акте закреплены основные положения трудовых отношений между работодателем и работником?

*Отметьте только один ответ.*

- Гражданский кодекс
- Трудовой кодекс
- Семейный кодекс





3. Как называется соглашение между работодателем и работником, в соответствии с которыми работодатель обязуется предоставить работнику работу по обусловленной трудовой функции, обеспечить условия труда, предусмотренные Трудовым законодательством?

*Отметьте только один ответ.*

- Закон
- Приказ
- Трудовой договор

4. С какого возраста лицо может самостоятельно заключать трудовой договор?

*Отметьте только один овал.*

- с 14 лет
- с 16 лет
- с 18 лет.



## ПРОФЕССИИ СКАЗОЧНЫХ ГЕРОЕВ (Дистанционная викторина)

**Бычкова И. В.**

*МБУ ДО «Станция юных натуралистов», г. Новокузнецк*

В жизни каждого человека профессиональная деятельность занимает важное место. С первых шагов ребёнка родители задумываются о его будущем. Представления о профессиях ребёнка 6-8 лет ограничены его пока небогатым жизненным опытом. Ориентация в мире профессий начинается с рассказов родителей о своих профессиях, а также с чтения литературы. Особую роль могут сыграть сказки, если обратить внимание ребенка на профессии сказочных героев.

Дистанционная игра-викторина является хорошим дополнением к профориентационной работе образовательных учреждений и имеет досуговый характер, который формирует интерес и эмоциональное отношение к различным профессиям.

**Виды деятельности:** игровая.

**Образовательные области:** познавательное развитие.

**Время проведение:** 20 мин.

**Оборудование:** компьютер или другое устройство с выходом в Интернет.

**Режим доступа:** <https://forms.gle/MrKjCFhVvNBxrLB66>

**Цель:** развитие интереса детей к профессиям.



### Задачи:

1. Актуализировать у детей первоначальные знания о профессиях.
2. Расширить кругозор учащихся о мире труда.
3. Воспитывать у детей уважение к результатам труда через сказки.

### Содержание викторины:

1. Назовите профессию Джузеппе из сказки А.Толстого "Золотой ключик".

*Отметьте только один ответ.*

- Парикмахер
- Столяр
- Садовник



2. Назовите профессии двух сестёр-злодеек из «Сказки о царе Салтане» А.С.Пушкна. Нужно выбрать два ответа.

*Отметьте все подходящие варианты.*

- Ткачиха
- Портниха
- Повариха



3. Какой профессии научились три поросёнка, когда строили свои домики?

*Отметьте только один ответ.*

- Плотник
- Ветеринар
- Строитель



4. Профессия хитрецов из сказки Г. Х. Андерсена «Новое платье короля».

*Отметьте только один ответ.*

- Портной
- Писатель
- Артист



5. Кем был отец Алёнушки и двух ее сестер в сказке С. Т. Аксакова «Аленький цветочек»?

*Отметьте только один ответ.*

- Цирюльник
- Купец
- Ямщик



6. О какой профессии идет речь в мультфильме «Почему у льва большая грива»?

*Отметьте только один ответ.*

- Продавец
- Стилист
- Парикмахер



7. Кем был старик из сказки о золотой рыбке  
А.С. Пушкина?

Отметьте только один ответ.

- Рыбак
- Океанограф
- Повар



8. Какая профессия подошла бы бабушке в сказке «Колобок»

Отметьте только один ответ.

- Пекарь
- Повар
- Воспитатель



9. Кем был Печкин – персонаж произведения  
Э.Успенского «Трое из Простоквашино»?

Отметьте только один ответ.

- Курьер
- Почтальон
- Водитель



10. Какая профессия у этого известного героя?

Отметьте только один ответ.

- Стоматолог
- Ветеринар
- Зоолог

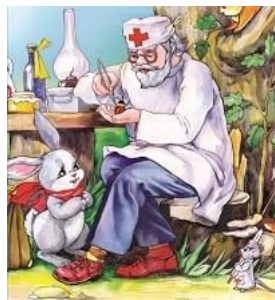

**ПЕРВЫЕ ШАГИ ВСЕ ПРОФЕССИИ НУЖНЫ,  
ВСЕ ПРОФЕССИИ ВАЖНЫ. СТОМАТОЛОГ  
(Викторина с элементами деловой игры)**

*Горбунова Я. С., Киреева О. В.*

*МБОУ «Средняя общеобразовательная школа № 102», г. Новокузнецк*

Всем известно, что каждый человек на земле должен трудиться, так как без труда нельзя жить. Труд был, есть и будет основой жизни на земле. Чтобы стать хорошим специалистом, человек должен много знать и много уметь. Проблема выбора профессии очень серьёзна. В мире насчитывается около 50 тысяч различных профессий. Около 500 из них ежегодно исчезает и примерно столько же возникает новых. Среднее время существования многих профессий 8-10 лет. Некоторые из них серьезно меняются по своему

содержанию. Но есть группы профессий актуальные во все времена, но и они с течением времени изменялись, совершенствовались. Одной из таких профессий является врач. Для того чтобы найти единственную верную профессиональную дорогу, которая будет по душе и сердцу, нужно познакомиться с современными профессиями, вспомнить забытые, устаревшие профессии.

На сегодняшний день профориентационной работе уделяется большое внимание на всех уровнях обучения. Учителя знакомят с разнообразием мира профессий, как на уроках, так и во внеурочной деятельности, кружковых занятиях, на классных часах. Предоставляют возможность «примерить» на себя ту или иную профессию через разнообразные формы проведения занятий: мастер-классы, экскурсии, встречи с представителями профессий и т.д.

**Категория участников:** обучающиеся 3-х, 5-х классов.

**Виды деятельности:** викторина, просмотр презентации, видеороликов, работа с раздаточным материалом, ответы на вопросы.

**Образовательные области:** социально-коммуникативное развитие, познавательное развитие.

**Время проведения:** 40 минут.

**Оборудование:** Видео/проектор, экран, компьютер, слайдовая презентация, видео/ролики, конспект, индивидуальные карточки с заданиями.

**Форма проведения:** викторина с элементами игры.

**Формы организации деятельности учащихся:** индивидуальная, групповая, коллективная.

**Основные понятия и термины, используемые на данном мероприятии:**

профессия, основные специальности, профессиональные качества.

**Этапы мероприятия:**

1. Организационная часть
  - 1.1. Отгадывание загадок. Кроссворда
  - 1.2. Формулировка темы мероприятия.
2. Основная часть:
  - 2.1. Просмотр презентации «Все профессии нужны, все профессии важны. Стоматолог»;
  - 2.2. Просмотр видеоролика-интервью со специалистом;
  - 2.3. Практическая работа (составление памятки, ответы на вопросы).
3. Заключительная часть. Подведение итогов, рефлексия.

**Цель мероприятия:** создание условий для формирования представлений о ценности и важности выбора профессий в современном мире.

**Задачи:**

- 1) расширить представления учащихся о профессиях;
- 2) содействовать развитию коммуникативной культуры учащихся;
- 3) формировать познавательный интерес к людям труда и их профессиям;
- 4) развивать понятие здорового образа жизни

**1. Организационная часть**

Учитель говорит приветственное слово, рассказывает о значении трудовой деятельности в жизни человека и передает слово ведущим.

Учитель ставит перед аудиторией проблемный вопрос:

- Какая профессия возникла в далеком прошлом и сохранилась до сегодняшнего дня, конечно претерпев ряд изменений?

Далее подготовленные обучающиеся через работу над кроссвордом помогают сформулировать тему мероприятия.



**1.1. Вопросы кроссворда**

1.	Везде сует свой нос витой, Дыру проткнёт в стене, Чтобы узнать: а что на той, Обратной стороне? (СВЕРЛО)
2.	Костяная спинка, Жесткая щетинка, С мятной пастой дружит, Нам усердно служит (ЩЁТКА)
3.	В морях и реках обитает, Но часто по небу летает. А как наскучит ей летать, На землю падает опять (ВОДА)
4.	У каждого в ванной Есть хитрая штука: Отмоет от грязи И тело, и руки. Смотри, чтобы в глаз

	Оно не попало. Защиплет, тогда Не покажется мало! (МЫЛО)
5.	Если кто-то занеможет, Он немедленно поможет. Есть сироп, зеленка, йод. Голова болит? Живот? Хочешь градусник? Уколы? Нет, болеть не стоит в школе... Все же заболел? Не плачь! Вмиг тебе поможет... (ВРАЧ)
6.	Я бела-бела, По утру во рту была, Там порядок навела Все отчистила, отмыла, Вечером вернусь опять Буду снова отчищать. (ПАСТА)
7.	Он – ваш портрет, Во всем на вас похожий. Смеетесь вы – Он засмеется тоже. Вы скачете – Он вам навстречу скачет. Заплачете – Он вместе с вами плачет. (ЗЕРКАЛО)
8.	Дома надевают, А, идя на работу, снимают. (ХАЛАТ)
9.	Никогда на мне не тесно, Я большое удобное... (КРЕСЛО)

1.2. В ходе обсуждения, учащиеся приходят к формулировке темы мероприятия.

## 2. Основная часть

**Объяснение новой темы** («Все профессии нужны, все профессии важны. Стоматолог»).

Стоматология – раздел медицины, занимающийся изучением, лечением зубов, полости рта, профилактикой стоматологических заболеваний. Стоматолог – это врач, занимающийся изучением, лечением зубов, полости рта, пограничных областей лица и шеи, профилактикой стоматологических заболеваний. Так же можно услышать понятие «Дантист». Это более широкое понятие, включающее в себя стоматологов, зубных врачей, фельдшеров, техников.

А как вы думаете, когда появилась профессия СТОМАТОЛОГ?  
(предположения ребят).

## **2.1. Просмотр видеоролика «Как в древности лечили зубы»**

В России Петр I впервые ввел должность «зубной врач» и активно способствовал развитию профессии.

Первая бормашина была создана ~200 лет назад. Пациенту приходилось самому крутить педали, чтобы стоматолог мог просверлить зуб.

Сегодня стоматологические кабинеты способны успокоить и взрослого, и ребенка. Современное оборудование, комфортные кресла позволяют стоматологу выполнять свою работу быстро, качественно и максимально безопасно для пациента.

Далее ведущие рассказывают о специальностях профессии стоматолога:

**Стоматолог-терапевт** - отвечает за общее лечение,

**Стоматолог-ортодонт** - выпрямляет зубы,

**Стоматолог-ортопед** – создает зубные протезы,

**Стоматолог-хирург** – оперирует челюсти, удаляет зубы,

**Стоматолог-гигиенист** – удаляет налет, полирует эмаль,

**Пародонтолог** – занимается деснами,

**Детский стоматолог** – работает с детьми, учитывая их особенности.

Перед аудиторией ставится проблемный вопрос:

Как вы думаете, какими профессиональными качествами должен обладать врач-стоматолог?

В ходе обсуждения ребята приходят к выводу, что для данной профессии необходимы следующие качества:

- идеальная координация движений;
- развитая мелкая моторика;
- умение сочувствовать и сопереживать;
- умение найти с пациентом общий язык;
- хорошее физическое самочувствие (работа на ногах).

Рассказ о том, как сохраняли зубы здоровыми в древности. В Древнем Египте для чистки зубов использовали щётку из веток и корней дерева арак. В Китае было обнаружено первое подобие современной зубной щетки: ручка была выполнена из бамбука, а в качестве чистящей поверхности использовали щетину дикого кабана. А вот в качестве зубной пасты древние применяли измельчённую яичную скорлупу или слоновую кость. А вы умеете чистить зубы?

## **2.2. Просмотр видеосюжета «Динозубрик учит чистить зубы»**

### **2.3. Практическая работа**

Далее ребята разделились на группы по 5 человек и выполняли практические задания.

Задание 1. Составление памятки «Сохраним зубы здоровыми» (при обобщении ответов детей).

Рекомендации и советы для сохранения здоровых зубов (памятка):

- 1) Чистить зубы со всех сторон не менее 3 минут.
- 2) Для чистки зубов использовать пасты, содержащие фтор.
- 3) Чистить зубы щеткой с искусственной щетиной.
- 4) Хранить щетку на открытом воздухе щетиной вверх, предварительно намывлив.
- 5) Менять щетку 4 раза в год.
- 6) Чистить зубы 2 раза в день – после завтрака и ужина.
- 7) После чистки зубов делать массаж десен вращательными движениями пальцев.
- 8) Использовать после еды зубочистки.
- 9) Полоскать рот после сна и после любой еды.
- 10) Использовать после еды жевательную резинку без сахара.
- 11) Интенсивно пережевывать сырые овощи и фрукты.
- 12) Меньше есть сахара, конфет, печенья.
- 13) Не есть одновременно горячее и холодное.
- 14) 2 раза в год показывать зубы врачу-стоматологу.
- 15) Укреплять общее состояние здоровья.

В России около ста тысяч врачей-стоматологов – то есть один человек на 1,5 тысячи жителей. При этом считается, что почти 90% населения имеют проблемы с зубами. Поэтому профессия врача-стоматолога очень важная и нужная.

В завершении мероприятия просмотр интервью с врачом-стоматологом МКОУ "Детский дом-школа № 95" Ляховецкой Натальей Владимировной.

### **3. Заключительная часть**

Учитель в заключение говорит о том, что профессия стоматолог – сложная, но интересная и очень важная, предлагает ребятам высказать свое мнение об уроке и профессии стоматолог.

Результатом урока стало создание видеоролика и размещение его в городском марафоне профессий «Из прошлого в настоящее».



## ПРОФЕССИЯ МЕТАЛЛУРГ. ИЗ ПРОШЛОГО В НАСТОЯЩЕЕ (Видеоурок с элементами игры)

*Лазаренко О. К., Лапина Н. В., Степук Н. С.*

*МБОУ «Средняя общеобразовательная школа № 102», г. Новокузнецк*

Профессиональное воспитание включает в себя формирование склонностей и профессиональных интересов школьников. Сущность педагогической работы по профессиональному воспитанию заключается в том, чтобы побуждать детей к участию в разнообразных формах учебной и внеклассной работы, общественно-полезному труду, к активной пробе своих сил. Это позволяет на практическом опыте узнать и определить свои склонности и способности. Склонность развивается в процессе деятельности, а профессиональные знания успешно накапливаются при наличии профессиональных интересов. Важно, чтобы школьник попробовал себя в самых различных видах деятельности.

Профориентационной работе уделяется на сегодняшний день все больше внимания. Если несколько лет назад этой работой занимались только с обучающимися 8-11 классов, то за последнее время профориентация вводится уже с детского сада, а в школах – с 1 класса. Учителя рассказывают ребятам о профессиях как на уроках, так и во внеурочное время. Формы профориентационной работы различны: беседы, классные часы, экскурсии, встречи с представителями профессий, мастер-классы, викторины, квесты и т.д.

**Категория участников:** обучающиеся 8-х классов.

**Виды деятельности:** рассказ, просмотр презентации, видеороликов, работа с раздаточным материалом, ответы на вопросы.

**Образовательные области:** социально-коммуникативное развитие, познавательное развитие.

**Время проведение:** 40 минут.

**Оборудование:** Видео/проектор, экран, компьютер, слайдовая презентация, видео/ролики, конспект, индивидуальные карточки с заданиями.

**Форма проведения:** видеоурок с элементами игры.

**Формы организации деятельности учащихся:** индивидуальная, групповая, коллективная.

**Основные понятия и термины, используемые на данном мероприятии:**

металлург, металлургия, завод, рабочий, профессия, развитие, основные специальности.



### **Этапы мероприятия:**

1. Организационная часть
2. Основная часть:
  - 2.1. Просмотр презентации «Профессия металлург. Из прошлого в настоящее»;
  - 2.2. Просмотр видеороликов;
  - 2.3. Разгадывание ребусов, кроссвордов, отгадывание загадок.
3. Заключительная часть. Подведение итогов, рефлексия

**Цель мероприятия:** способствование осознанного выбора профессии – металлурга.

### **Задачи:**

- 1) Познакомить учащихся с историей возникновения профессии металлург;
- 2) Связать профессию металлург со строительством ЗСМК;
- 3) Познакомить с основными специальностями в металлургии.

### **1. Организационная часть**

Учитель говорит об истории возникновения профессии металлург, о том, как происходило строительство Западно-Сибирского металлургического комбината. Также речь пойдет об основных специальностях, связанных с металлургией.

Далее учитель ставит перед учащимися проблемный вопрос:

- Легко ли быть металлургом?

В ходе его обсуждения, учащиеся приходят к выводу, что металлург – это ответственный, смелый, исполнительный человек, с хорошей физической подготовкой, здоровой психикой.

### **2. Основная часть**

**Объяснение новой темы** (Просмотр презентации «Профессия металлург. Из прошлого в настоящее»).

Металлургия – искусство извлечения металлов из руд. Возникла металлургия еще в глубокой древности. Сначала железо обрабатывали в холодном состоянии. Затем человек научился получать из руд железо. Потом ввели обогащение железа углеродом и последующую его закалку. Так получилась сталь:

- К середине 14 века появились первые доменные печи.
- В 1740 году появилась тигельная плавка.
- В 1856 году – бессемеровский процесс.
- В 1864 году – мартеновский.
- 1878 году – томасовский процесс.
- К середине 20 века производство стали уже потеснило чугуна.

Таким образом, обучающиеся получили знания о том, как менялась профессия металлурга на протяжении веков.

### **Профессию металлурга легкой не назовешь...**

#### **Кто такой металлург?**

**Металлург** – обобщенное понятие, охватывающее все специальности, связанные с металлургической промышленностью.

#### **Основные специальности:**

- горновой доменной печи - контролирует весь процесс выпуска чугуна: от подготовки до разливки по ковшам. Далее чугун поступает в сталеплавильное производство. И от того, насколько он хорош, будет зависеть качество стали, которую выдадут сталевары;

- сталевар осуществляет технологический процесс выплавки стали;

- разлищик стали осуществляет процесс разливки стали в изложницы или на МНЛЗ;

- вальцовщик – рабочий на вальцах (вальцы — машинное устройство с двумя соприкасающимися валками, между которыми пропускается обрабатываемый материал);

- прокатчик – специалист по прокатке, вальцовке;

- плавильщик – специалист по плавке чего-нибудь, работающий в плавильне;

- инженер-металлург – специалист, владеющий технологией изготовления металлов. Может работать как на производстве, так и в проектном отделе.

Работа на металлургическом предприятии – это тяжелый труд, который по силам только настоящим мужчинам, обладающим стальными нервами и железным здоровьем.

#### **Преимущества профессии металлург:**

- востребованность;
- высокий уровень заработной платы;
- разнообразие специальностей;
- престижность.

#### **Недостатки профессии металлурга:**

- тяжелые условия труда;
- высокий риск получения травмы.

Металлургия, в наше время, развивается быстро и плодотворно, но она несёт определённый вред окружающей среде. Методы защиты окружающей среды ведутся для уменьшения выбросов отходов, поэтому металлургия уже не настолько сильно несёт вред окружающей среде, чем раньше.

Далее учитель предлагает обучающимся посмотреть видеоролики, посвященные работе кислородно-конвертерного цеха Евраз ЗСМК, работе

сталевара. Ребята обсудили увиденное, поучаствовали в дискуссии на тему: «Работа сталевара. Легко ли это?».

Затем учитель просит ребят разделиться на 3 группы и выполнить следующие задания:

ЗАДАНИЕ 1. Ответить на вопросы кроссворда «Металлургия»

**Вопросы:**

1. Что плавит металлург-доменщик?
2. Рабочий-металлург
3. За этот процессом следит и отвечает металлург.
4. Что плавит металлург у мартена?
5. Металлург, специалист по прокатке, вальцовке

1								
2								
3								
4								
5								

**Ответы:**

ч	у	г	у	н				
с	т	а	л	е	в	а	р	
п	л	а	в	к	а			
с	т	а	л	ь				
п	р	о	к	а	т	ч	и	к

ЗАДАНИЕ 2: «Разгадай ребусы по теме Metallurgy»

1.
 

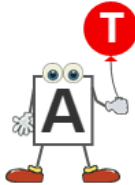



2.
 

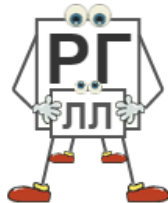



3.
 

4.
 







Ответы:

- 1) Сталевар
- 2) Metallург
- 3) Чугун
- 4) Евраз

**ЗАДАНИЕ 3: подпиши картинки. Все профессии связаны с металлургией**

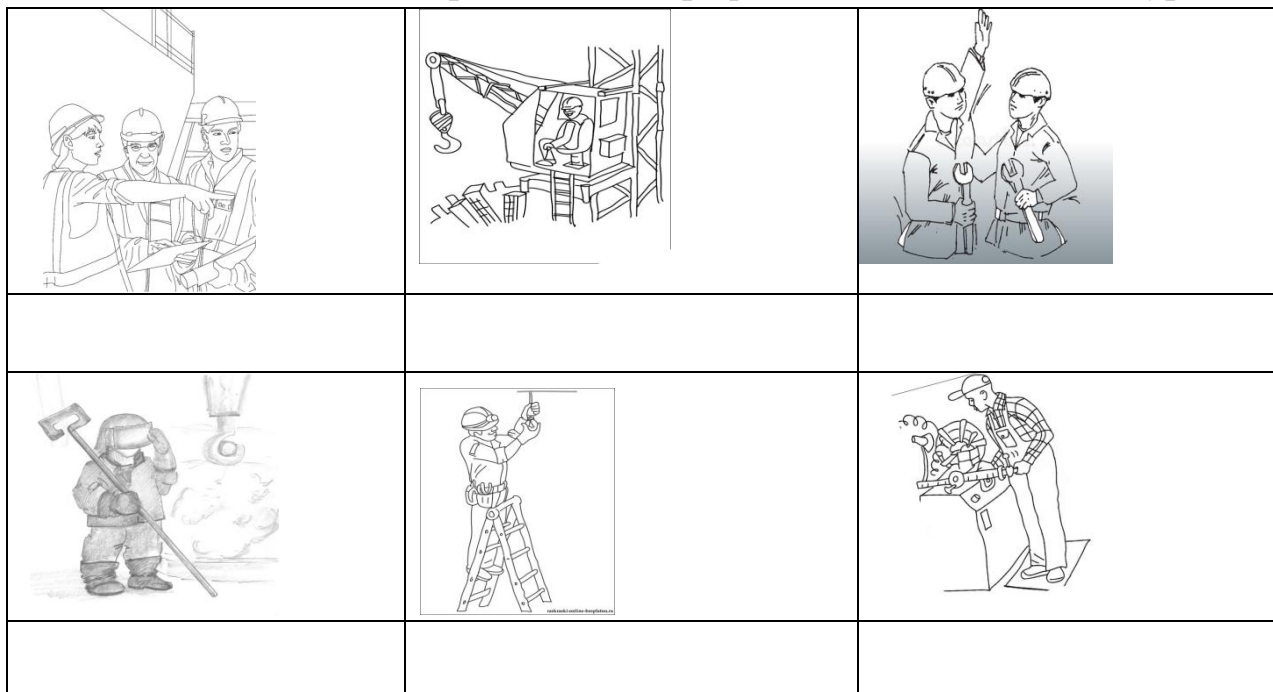

Ответы:

- 1) Инженер
- 2) Крановщик
- 3) Слесарь – ремонтник
- 4) Сталевар
- 5) Электрик
- 6) Токарь

Учитель подводит итоги работы в группах. Наибольшее затруднение вызвало последнее задание. Ребятам было тяжело определить профессию по картинкам.

**3. Заключительная часть**

Учитель в заключение говорит о том, что профессия металлург – сложная, но интересная и предлагает ребятам высказать свое мнение об уроке и профессии металлург, записав его на видео.

Результатом урока стало создание видеоролика и размещение его в городском марафоне профессий «Из прошлого в настоящее».

## **ИЗОБРЕТЕНИЕ ЗА МИНУТУ** **(профорientационный конкурс)**

*Комлева М. А.*

*МБУ ДО «Центр детского (юношеского) технического творчества «Меридиан»,  
г. Новокузнецк*

Приходит время, и перед каждым встаёт вопрос: кем быть? На него отвечают по-разному. Но никто, как правило, не говорит, что он хотел бы создать что-то, что-то открыть, то есть стать изобретателем, человеком, творящим что-то новое. А ведь это так интересно и увлекательно.

Данный конкурс направлен на то, чтобы акцентировать внимание школьников на фигуре изобретателя, заинтересовать миром изобретательства и технического творчества.

Изобретатель – творческий человек или рационализатор, который создаёт новые изобретения, главным образом, технические устройства или методы. Хотя некоторые изобретатели могут быть также учёными, большинство из них – инженеры, создающие технические новшества на базе открытий других учёных. Часто изобретатели улучшают существующие устройства или комбинируют их для создания новых полезных устройств.

Многие считают, что профессия, специальность – это то, чему можно научиться, а изобретателем надо родиться. Но способность к изобретательству можно развивать. Генрихом Альтшуллером разработана специальная теория решения изобретательских задач, которая делает её доступной для многих и повышает эффективность процесса изобретательства.

Для поощрения изобретательской деятельности во многих странах мира была создана система патентов, выдаваемых компетентным государственным органом и удостоверяющих приоритет изобретения, авторство и исключительное право на изобретение. Автором изобретения, его изобретателем, признаётся гражданин, творческим трудом которого создано изобретение. Для поощрения особо выдающихся авторов изобретений существует почётное звание «Заслуженный изобретатель Российской Федерации».

Инженеры-изобретатели востребованы в разных сферах, ведь результаты их деятельности используются в строительстве, энергетике, медицине, программировании, военно-промышленном комплексе, машиностроении и т.д. Инженеры несут ответственность за создание идеи, разработку, тестирование, внедрение, а также практическое применение разных видов технологий. Их работа имеет огромное социальное значение,

ведь ее результаты позволяют сделать производственные процессы более простыми и безопасными, системы и механизмы – надежными, людей – здоровыми.

**Категория участников:** учащиеся 4-6 классов.

**Виды деятельности:** игровая, творческая, конструкторская.

**Образовательные области:** социально-коммуникативное развитие, познавательное развитие.

**Время проведения:** 1 час.

**Оборудование:** мультимедийное оборудование, фонограмма «Секундомер», раздаточный материал, видеосюжет «Что можно сделать за минуту», презентация «Угадай изобретение», презентация для иллюстрации открытых задач, презентация «Кусочек истории», рама с колесами (для конструирования автомобиля), воздушный шарик, узкий скотч, клей-карандаш, лист бумаги А-4.

**Этапы мероприятия:**

I. Организационная часть

II. Основная часть

III. Заключительная часть. Подведение итогов, рефлексия

**Цель:** развитие интереса школьников к изобретательской деятельности и умения решать творческие и логические задачи на основе межпредметных связей.

**Задачи:**

1. Повышать престиж технического творчества.
2. Способствовать формированию личностных компетенций школьников.
3. Активизировать интерес школьников к изобретательской деятельности и профессиям, связанным с изобретениями.

**1. Организационная часть**

### **Конкурс «Изобретение за минуту»**

При слове изобретатель нам часто рисуется серьезный ученый с бородой. А между тем, многие полезные изобретения были сделаны детьми и подростками.

Интересно, что каждый из вас сам уже не раз уже становился изобретателем: придумал новую игру, смастерил своими руками игрушку, на ходу сочинял «сказку» для родителей. Каждый человек, по сути, является изобретателем, поэтому День изобретателя – праздник для всех! Напоминаем, что в России отмечают «День изобретателя и рационализатора» – профессиональный праздник изобретателей и рационализаторов, который отмечается в последнюю субботу июня. А «День детских изобретений» – 17 января.

Рады поприветствовать наших участников – мудрых и находчивых! Мудрых, как минимум потому, что решили посетить данное мероприятие, находчивых... потому, что нашли на это время.

### 1.1. Просмотр видеосюжета «Что можно сделать за минуту?»

### 1.2. Знакомство с командами: конкурс «Мы – команда»

Из букв слов «КВАНТОРИУМ НОВОКУЗНЕЦК» командам предлагается составить название команды, красиво записать его крупно на листе А-4 (этот лист в течение конкурса остается на столе команды). Затем по очереди команды представляются и озвучивают придуманное название.

<del>4</del>	42	<b>27</b>	16	21	33	10
31	<b>8</b>	18	<del>50</del>	2	<b>24</b>	<del>45</del>
<del>38</del>	<b>11</b>	36	<del>29</del>	15	<del>43</del>	14
5	<b>49</b>	<del>28</del>	<del>44</del>	46	<b>25</b>	3
41	<del>34</del>	<b>12</b>	<b>1</b>	47	7	<del>32</del>
<del>23</del>	<b>20</b>	<del>48</del>	<b>39</b>	17	<b>37</b>	26
6	40	13	<b>30</b>	35	9	19

*Жюри оценивает творчество команд*

### 1.3. Разминка «Кто быстрее?»

На слайде в беспорядке записаны цифры и числа. Вся команда за 1 минуту ищет и называет их по порядку от 1 до 50, как можно быстрее и больше. В качестве проверяющего к каждой команде присоединяем члена команды соперников.

*Жюри оценивает скорость команд*

## 2. Основная часть

Сейчас наши юные изобретатели покажут свою смекалку и эрудицию в интеллектуальном квизе, выполняя предложенные задания: «Технопарад», «Открытые задачи», «Кусочек истории».

### 2.1. Технопарад (угадай изобретение)

Командам показывают на слайдах изображение различных изобретений. Надо угадать, что это за изобретение. Команды называют свои варианты по очереди. Затем озвучивают правильный ответ.

*Жюри оценивает точность ответов:*

1. В одном из датских городов огни светофора расположены на земле, потому что сейчас люди ходят, уткнувшись в телефоны.
2. Необычный дом, который во время дождя играет музыку.
3. Коврик-будильник. Звенит, пока не встанешь на него.
4. Музыкальный инструмент.



## 2.2. Открытые задачи

«Чтобы изобретать, нужна проблема» – как вы понимаете эти слова? Открытые задачи – задачи, у которых не одно, а несколько вариантов решений. Для каждой задачи командам надо найти как можно больше вариантов решения, записать ответы и передать для оценивания.

Жюри оценивает количество решений и их оригинальность.

- Купили новые зимние ботинки, но подошва в них оказалась очень скользкой. Что сделать, чтобы в них можно было спокойно передвигаться и по чистым улицам, и по гололеду?

- Семья уезжает на месяц в отпуск. Надо поливать комнатные растения. Как быть?

- Мы знаем, что в конце сказки колобка съедят. Вообще, в лесу каждый зверь хочет колобка съесть. Как сделать так, чтобы животные не съели колобка?

- Всем хорошо известны зубочистки и для чего они нужны. А что можно сделать из зубочисток? Придумай, как их для этого можно использовать (т.е. не по прямому назначению).

## 2.3. Кусочек истории

На экран проецируется изображение какого-либо изобретения. Оно почти полностью закрыто, виден только небольшой фрагмент (1 квадрат). Ведущий зачитывает небольшую информацию по данному изобретению и дает командам 10 секунд на обсуждение. Задача команд – догадаться, что за изобретение изображено, причем, используя как можно меньше кусочков-подсказок. Команды выступают по очереди. Если какая-либо из команд считает, что они знают, о каком изобретении идет речь, то дает свою версию ответа. Если он правильный, то команде начисляется 5 баллов. Если версий нет или ответ неверный, то открывается еще 1 квадрат и дается дополнительная информация. Ответив правильно, команда заработает 4 балла. И так далее, 3, 2 и 1 балл.



Командам показывают изображение старинного изобретения, которое открывается по частям-кусочкам (каждое изображение разделено на 8 частей): паровая машина, якорь, телескоп, утюг, лифт.



*Жюри оценивает правильность ответов и скорость их нахождения*



## Справочная информация

### 1. Первый самодвижущийся автомобиль

5 баллов. Это изобретение появилось на свет в 1770 году.

4 балла. Создал это чудо техники французский военный инженер Николя Жозеф Коньо.

3 балла. Было предназначено для перевозки артиллерийских орудий.

2 балла. Могло двигаться со скоростью 4 км/час и тащить груз весом до 3 тонн.

1 балл. Двигателем служила паровая машина без топки. Под котлом разводили костер и грели воду. Тормоза тогда еще не изобрели. На одном из испытаний машина на полном ходу врезалась в каменную стену – и уцелела! Она оказалась крепче стены.

### 2. Якорь

5 баллов. Это изобретение известно с незапамятных времен.

4 балла. Первоначально его заменял огромный камень с привязанной к нему веревкой.

3 балла. Усовершенствованный вариант представлял из себя большой деревянный брус с крюком.

2 балла. Более привычный нам вид изобретение приняло в VII веке до нашей эры благодаря народам Средиземноморья.

1 балл. Не смотря на большой вес – до 1500 кг, в те времена это изобретение поднималось вручную. Представляете, каково было в те времена морякам?! Иногда якорь не могли вытащить и тогда веревку обрубали. На современных кораблях вес якоря может достигать 15 тонн.

### 3. Телескоп

5 баллов. Этот прибор впервые был изобретен в 1608 году.

4 балла. Изобрел его голландец Ханс Липперсгрей.

3 балла. А ровно через год этот прибор был построен Галилео Галилеем.

2 балла. Прибор состоит из трубки и двух линз.

1 балл. Благодаря этому прибору можно наблюдать за небесными телами. Со временем появились обсерватории - специальные помещения, где стоит множество телескопов и в которых можно наблюдать за звездным небом.

### 4. Утюг

5 баллов. Это изобретение было придумано очень давно, задолго до появления электроэнергии.

4 балла. Внутри этот прибор был пустой.

3 балла. Внутри прибора клали горячий уголь, что делало его очень тяжелым.

2 балла. Позже к прибору присоединили электрический шнур, а внутрь вставили проволочную спираль.

1 балл. Кроме этого, прибор приобрел переключатель, меняющий его нагрев. Первые утюги были еще и опасными для здоровья, т.к. угли выделяли угарный газ.

## 5. Лифт

5 баллов. Автором изобретения был механик-самоучка Иван Кулибин.

4 балла. Изобретение было построено более двухсот лет назад в России во времена Екатерины II.

3 балла. Изначально представляло из себя настоящее произведение искусства - внутри были позолота, зеркала.

2 балла. Для запуска механизма в действие требовалось несколько солдат, которые крутили ручку.

1 балл. Название изобретения происходит от английского слова «поднимать».

### 2.4. Три в одном

На экран проецируется 3 разных картинки. Нужно определить, что их объединяет. Команда, давшая правильный ответ первой, получает в свою копилку 3 балла. Если команда дает неправильную версию, остальные команды могут продолжить обсуждение и предложить свой вариант ответа. В этом случае, команда, ответившая со второй попытки, получает 2 балла, а ответившая с третьей 1 балл. Максимальное время, отведенное на размышление - 1 минута.

Найти общее в трех изображениях: игла, крыло, нос.



*Жюри оценивает правильность ответов*

### 2.5. Техническое решение

- Что изображено на слайде? (Рама с колесами)

- Где применяют?



Придумать техническое решение: дополнить данную конструкцию воздушным двигателем и другими деталями из выданного командам набора, чтобы изготовленная конструкция как можно быстрее добралась до финиша.

На продумывание конструкции командам выдается рисунок и набор деталей и инструментов. Время – 5 минут.

Затем за 1 минуту (таймер – на слайде) команды в порядке очередности должны прикрепить свою конструкцию к раме с колесами – по две команды сразу. Жюри оценивает дальность продвижения машины.

После 1-ой попытки всем командам дается время на доработку и усовершенствование конструкции. Затем в порядке очередности дается 2-ая попытка. Засчитывается лучший результат.

### **3. Заключительная часть. Рефлексия**

Ребята, вам понравился конкурс? Какое задание у вас вызвало затруднения? С каким заданием вы справились легко? Какое задание было для вас наиболее интересно?



Все команды получают дипломы по номинациям:

- За креативность
- За эрудицию
- За системность решения творческой задачи
- За лучшую практическую идею
- За лучшее обоснование решения
- За самую оригинальную нетехническую идею

## **ПРОФЕССИИ МОЕГО ГОРОДА (профорientационный конкурс)**

*Комлева М. А.*

*МБУ ДО «Центр детского (юношеского) технического творчества «Меридиан»,  
г. Новокузнецк*

Одним из наиболее ответственных, определяющих нашу судьбу выборов является выбор профессии. Сделать этот выбор более осознанно, попробовать себя в разных профессиях, показать профессии, востребованные в своем городе, дать возможность школьникам пообщаться с представителями разных профессий – задача данного конкурса.

Данный конкурс проходит в 2 этапа: заочный этап «Профессиональный калейдоскоп» и очный этап «PROект PRO: Пропуск в профессию».

На очный этап участники (допускаются индивидуальные и групповые работы) выставляют фотографии и творческие работы (дерево профессий семьи, истории, рассказы, кроссворды, поделки из разных материалов, коллажи, фотоальбомы и др.). Тематика фотографий и творческих работ: «Разнообразный мир профессий», «Профессии наших родителей», «Кем буду в этой жизни я?», «Старые профессии на новый лад», «Реклама профессий».

Главная идея очного этапа – «Прояви себя и получишь пропуск в профессию» – рассказать детям о взрослой профессиональной жизни; на примере успешных компаний показать, как строится современный бизнес, как создаются и работают современные технологии, какие сотрудники и

каким образом участвуют в создании результата. У ребят есть возможности своими глазами увидеть, какие есть профессии и бизнесы, услышать рассказ профессионалов, попробовать себя в той или иной специальности.

На очном этапе командам (в составе 2-4 человек) предлагается попробовать себя в различных профессиях (дизайнер, кинолог, тренер спортивного клуба, криминалист, радиодиджей, воспитатель, экономист, кондитер и др.). Для этого все руководители профессиональных площадок готовят небольшой экскурс в свою профессию и творческие задания, которые дают возможность участникам попробовать себя в представленной на площадке профессии. Прохождение профессиональных площадок командами проходит по маршрутному листу, составленному в зависимости от возрастной категории, в которой участвует команда. Возрастные категории: младшая – учащиеся 1-4 классов, средняя – учащиеся 5-8 классов, старшая – учащиеся 9-10 классов.

Победители награждаются дипломами от PROекта, дипломами и экскурсионной программой от компании, представленной на профессиональной площадке.

В данной разработке представлены варианты маршрутных листов и информация о некоторых профессиональных площадках с вариантами творческих заданий для участников.

**Категория участников:** учащиеся 1-10 классов.

**Виды деятельности:** игровая, творческая, профессиональные пробы.

**Образовательные области:** социально-коммуникативное развитие, познавательное развитие.

**Время проведение:** 1,5 часа.

**Оборудование:** мультимедийное оборудование, презентации по теме профессиональных площадок, презентационный и рекламный материал о профессии города, раздаточный материал по площадкам, маршрутный лист командам.

**Этапы мероприятия:**

I. Организационная часть

II. Основная часть

III. Заключительная часть. Подведение итогов, рефлексия

**Цель:** расширение представления школьников о современных профессиях и востребованных профессиях города Новокузнецка, их мотивация к формированию личного профессионального плана.

**Задачи:**

- расширять информационное поле школьников о профессиях и сферах профессиональной деятельности;

- способствовать созданию условий для личностного роста обучающихся, развивать их социальную и информационную компетентность;
- активизировать интерес школьников, находящихся в ситуации проектирования своего жизненного пути, к поисковой деятельности;
- поддерживать общественно значимую деятельность школьников в вопросах профессионального самоопределения;
- привлечь внимание общественности к проблеме творческого и профессионального самоопределения молодежи и к престижности профессий в городе Новокузнецке;
- поддерживать профориентационную работу в образовательных учреждениях города.

### **1. Организационная часть**

1.1. Торжественное открытие, приветственные слова, знакомство с командами и жюри – руководителями профессиональных площадок и предприятий, которые они представляют.

1.2. Вручение маршрутных листов капитанам команд (в целях экономии времени, маршрутные листы можно вручить при регистрации перед началом торжественного открытия).

1.3. Обратить внимание команд на обязательное условие: прохождение профессиональных площадок идёт строго в соответствии с маршрутными листами.

### **2. Основной этап**

Команды проходят профессиональные площадки в соответствии с маршрутным листом, выполняют творческие задания от представителя представленной на площадке профессии. За каждое выполненное задание команды получают баллы – до 10 баллов на одной профессиональной площадке.

В качестве примера представлена профессия – эксперт-криминалист.

#### **Профессия эксперт-криминалист**

Эксперт-криминалист – специалист по сбору и исследованию улик с места преступления.

О работе экспертов-криминалистов говорят не много и не часто. А между тем, это важная составляющая в раскрытии преступлений. В любое время суток, в любую погоду эксперт мчится на место преступления и буквально по крупицам собирает информацию о преступнике. Следы пальцев, отпечатки обуви, кусочек ткани, пуговица – все, что может впоследствии пригодиться в раскрытии преступления, ничего не ускользает от внимательного взгляда специалиста. Работу сотрудников экспертно-криминалистической службы можно назвать сложной и уникальной. А,

чтобы хорошо ее выполнять, необходимо владеть глубокими знаниями в самых разных областях науки. Ведь практически ежедневно им приходится решать непростые загадки, помогающие раскрывать преступления.

На месте происшествия эксперт-криминалист – второй человек после следователя в составе следственно-оперативной группы. А по своим специфическим вопросам – первый. Кто бы ни присутствовал на месте преступления, эксперт имеет полное право приказывать им не топтаться в комнатах, не следить и ни к чему не прикасаться до тех пор, пока все предметы и поверхности не будут проверены на отпечатки пальцев. Совершена квартирная кража. В комнатах все перевернуто вверх дном, вещи разбросаны, мебель сдвинута. Эксперт может часами осматривать квартиру, перебирать каждый предмет, разглядывать. Таким образом, он узнает, нет ли на вещах и предметах следов, оставленных злоумышленниками. После чего с каждого обнаруженного следа он снимает отпечатки на дактилоскопическую пленку.

### **История профессии эксперт-криминалист**

Криминалистика – наука о механизме преступления, возникновении информации о преступлении его участниках, а также о закономерностях собирания, исследования, оценки и использования доказательств, основанных на познании этих закономерностей, средствах и методах судебного исследования и предотвращения преступлений. Исходя из совокупности первых научных обобщений, появившихся во второй половине XIX века в разных странах мира, принято считать, что криминалистике как науке свыше 120 лет.

В числе ее основоположников следует назвать Альфонса Бертильона, помощника письмоводителя парижской префектуры полиции; Уильяма Гершеля, чиновника английской колониальной администрации в Бенгалии (Индия); Фрэнсиса Гальтона, видного английского естествоиспытателя и путешественника; Ганса Гросса, известного австрийского юриста, судебного следователя, затем профессора нескольких европейских университетов, и др. А. Бертильон разработал и внедрил в работу французской полиции антропометрический метод регистрации преступников, заложил основы создания и использования словесного портрета. У. Гершель, Ф. Гальтон – основатели дактилоскопии. С возникновением российской криминалистики тесно связаны имена известного русского хирурга Н. И. Пирогова, судебного медика Н. Щеглова (исследование огнестрельных повреждений); знаменитых химиков Д. И. Менделеева и И. И. Зинина; одного из первых российских ученых-криминалистов Е. Ф. Буринского (1842-1918).

## Профессиограмма «Эксперт-криминалист»

Наименование профессии	эксперт-криминалист
Доминирующий способ мышления	адаптация - анализ
Область базовых знаний №1 и их уровень	право, юридические науки, уровень 3, высокий (теоретический)
Область базовых знаний №2 и их уровень	криминалистика, уровень 2, средний (практическое использование знаний)
Профессиональная область	юриспруденция
Межличностное взаимодействие	частое по типу «рядом»
Доминирующий интерес	исследовательский
Дополнительный интерес	конвенциальный
Условия работы	вне помещения/в помещении, мобильный

Доминирующие виды деятельности профессии эксперт-криминалист:

- поисковая деятельность на месте происшествия;
- познавательная деятельность (как начальный этап исследования);
- анализ и синтез полученной информации (реконструктивная деятельность);
- формулировка рабочей гипотезы, разработка плана исследования;
- осмотр места происшествия вместе со следователем;
- поиск и фиксация следов преступления;
- экспертные исследования предоставленных предметов, оружия и т. д., установление их отношения и взаимосвязи с подозреваемым, их идентификация;
- протоколирование своей деятельности на месте происшествия.

Качества, обеспечивающие успешность выполнения профессиональной деятельности эксперта-криминалиста:

Способности	Личностные качества, интересы и склонности
<ul style="list-style-type: none"> <li>- аналитическое мышление (способность анализировать, синтезировать, сопоставлять факты, делать логические выводы);</li> <li>- высокий уровень развития концентрации и устойчивости внимания (способность длительное время сосредоточиваться на одном предмете, не отвлекаясь на другие объекты и не ослабляя внимания);</li> <li>- навыки письменного изложения мысли;</li> <li>- склонность к исследовательской деятельности;</li> <li>- высокий уровень развития кратковременной и долговременной памяти;</li> <li>- высокая помехоустойчивость;</li> <li>- психоэмоциональная стабильность;</li> </ul>	<ul style="list-style-type: none"> <li>- самостоятельность, самомотивация;</li> <li>- сдержанность, интроспективность;</li> <li>- склонность к анализу, рациональность, методичность;</li> <li>- любознательность, интеллектуальность, эрудированность;</li> <li>- уверенность в себе;</li> <li>- организованность;</li> <li>- аккуратность;</li> <li>- объективность;</li> <li>- ответственность;</li> <li>- четкость, собранность;</li> <li>- упорство;</li> <li>- самоконтроль, уравновешенность;</li> <li>- стремление к саморазвитию.</li> </ul>

- способность заниматься длительное время монотонной кропотливой работой; - вербальные способности.	
--	--

Области применения профессиональных знаний:

- ОВД (отделение внутренних дел);
- РУВД (районное управление внутренних дел);
- ГУВД (городское управление внутренних дел);
- преподавательская деятельность;
- научно-исследовательская деятельность.

### **Творческие задания на площадке**

#### **Криминалисты**

Дополнительно: заранее подготовленные вырезки из журналов и газет.

Всем известно, что нередко при розыске преступников милиция прибегает к помощи фотороботов. В этой игре ваши дети могут попробовать самостоятельно составить фоторобот.

Для начала участникам игры необходимо выбрать «полковника», который будет оценивать выполненную работу, и «объект», чей фоторобот предстоит составить. Остальные участники должны разделиться на команды две группы «криминалистов». Вам также понадобятся различные портреты, вырезанные из журналов, газет и плакатов, можно использовать старые открытки с фотографиями артистов. Чем больше исходного материала, тем качественнее вы справитесь с работой. Итак, игра заключается в том, чтобы из разных портретов составить совершенно новое лицо. Но главное условие - это новое лицо должно напоминать ранее выбранный «объект» Тот, кто успешнее и быстрее справится с заданием, становится победителем. Другими словами, фоторобот должен быть похож на оригинал. О времени, отведенном на составление фоторобота, нужно договориться заранее. Участвовать в игре может довольно большая группа подростков.

#### **Наблюдательность**

На большом листе ватмана – картинка сыщика с лупой. Огромный глаз под лупой вырезан, туда по очереди «подставляют» свой глаз секретные агенты одной команды, а члены другой команды должны угадать, кто это. Чтобы усложнить задачу, все агенты становились на маленький стульчик (исключить догадку по ногам), высокие приседали, маленькие вытягивались, все давали «ложные наводки».

#### **Похититель гипсовых бюстов**

Из дома мистера Харкера неизвестный преступник похитил гипсовый бюст Наполеона. На следующий день осколки бюста были обнаружены возле стоящего неподалеку нежилого дома. Инспектор Лестрейд выдвинул



следующую версию: преступление совершил маньяк, который ненавидит Наполеона. Он вынес бюст из дома мистера Харкера и побежал с ним к пустующему дому. Здесь он разбил бюст на мелкие кусочки и скрылся.

Однако Лестрейд упустил из виду некоторые существенные обстоятельства. О чём не подумал инспектор Лестрейд?

*Ответ: Если бы преступник хотел только разбить бюст, ему не нужно было отходить так далеко. На рисунке видно, что рядом с домом мистера Харкера есть еще один пустующий дом. Бюст был разбит под фонарем. Значит, похитителю нужно было видеть то, что он делает. Можно предположить, что он искал какой-то предмет, спрятанный внутри бюста.*

### **Записка с угрозой**

Когда сэр Генри Баскервиль приехал в Лондон и поселился в гостинице, к нему в номер кто-то подбросил записку. Почти весь текст записки был составлен из слов, вырезанных из газеты.

Почему два последних слова написаны от руки?

Что можно сказать о ножницах, которыми разрезали газету?

*Ответы: 1. Этих слов не было в газетной статье. 2. Газета была разрезана маникюрными ножницами с короткими изогнутыми лезвиями. Скорее всего, записку составляла женщина.*

### **О чем подумал Шерлок Холмс...**

**...заметив, что Ватсон достает носовой платок из-за обшлага рукава?**

- A. Мой друг простудился.
- B. Сразу виден бывший военный.
- C. Вероятно, у Ватсона дырявые карманы.

**... поднимая с примятой травы тяжелый булыжник?**

- A. Этот камень лежит здесь очень давно.
- B. Камень появился здесь недавно.
- C. Это осколок метеорита.

**... обнаружив на канате, по которому спускался преступник, слабые следы крови?**

- A. Преступник не моряк.
- B. Преступник ранен.
- C. Преступник моряк.

**...узнав о том, что в старой усадьбе недавно провели водопровод?**

- A. Неподалеку от дома должен быть колодец.
- B. Хозяева собираются устроить в саду фонтан.
- C. На территории усадьбы должен находиться большой пруд.

**...заметив, что в пробке, которую вытащили из бутылки, сделано три неглубоких отверстия от штопора?**

- A. У человека, который вытаскивал пробку, сильно дрожали руки.
- B. Пробку вытаскивали тремя разными штопорами.
- C. Пробку вытаскивали коротким штопором из складного ножа.

За каждый правильный ответ вы получаете один балл. Ответ: B, B, A, A, C

#### **Найди причину события с помощью вопроса**

Предлагаем детям ситуацию. Например: «Девочка вышла из класса до окончания урока. Как ты думаешь, что произошло?» («Серёжа готовился к уроку, но, когда учительница вызвала его к доске, он не мог сказать, ни слова. Как вы думаете, почему?»).

#### **4. Заключительная часть. Подведение итогов. Рефлексия**

Жюри подсчитывает количество баллов, заработанные командами на площадках. Участники имеют возможность посмотреть выставку фотографий и творческих работ по итогам заочного этапа и пройти по наиболее интересным для них площадкам для получения более подробной информации о профессии, ответов на интересующие их вопросы и т.д. Представители профессиональных компаний приглашают участников для экскурсии непосредственно на производстве.

### **ОТКРЫТАЯ ГОРОДСКАЯ ВЫСТАВКА ПО ИНЖЕНЕРНО-ТЕХНИЧЕСКОМУ ТВОРЧЕСТВУ, ПОСВЯЩЕННАЯ ДНЮ РАДИО**

***Буглимова Е. Н.***

*МБУ ДО «Центр детского (юношеского) технического творчества «Меридиан»,  
г. Новокузнецк*

Методическая разработка написана для оказания методической помощи учащимся и педагогам при подготовке к городским конкурсам технической направленности. Анализируя работы конкурсантов прошлых лет, был сделан вывод, что существуют противоречия между общественной потребностью в подготовке подрастающего поколения к активной технической творческой деятельности и недостаточной ориентацией образовательных учреждений на развитие технических творческих способностей школьников с использованием новых средств вовлечения детей в техническую творческую деятельность. Назрела необходимость максимально использовать современные средства для развития технического творчества, в том числе образовательные робототехнические конструкторы. Уровень развития технического творчества повысится, если процесс развития технического творчества будет осуществляться не только в аудиторное время, но и во

внеаудиторной деятельности обучающихся (соревнования, конкурсы, выставки).

**Возраст обучающихся:** выставка проводится для возрастной категории от 10 до 18 лет по 9-ти номинациям. Проектные работы оценивает жюри, в состав которого входят только инженеры – практики, работающие на предприятиях города.

**Цель:** создание условий для активизации и пропаганды детско-юношеского технического творчества, повышения престижа инженерной деятельности для молодого поколения города.

**Задачи:**

- выявление заинтересованных детей и молодых людей в области радиоэлектроники, робототехники и других смежных дисциплин;
- консолидация усилий педагогов в решении проблемы развития творческих инженерно-технических способностей обучающихся и формирования их технической культуры;
- предоставление педагогам и обучающимся возможности обмена опытом по модернизации инженерного образования.

**Условия участия в конкурсе:**

В Выставке могут принимать участие обучающиеся от 10 до 18 лет, отдельные авторы и авторские коллективы.

1. Выставка проводится по следующим разделам:

- вычислительная и цифровая техника;
- измерительные приборы;
- бытовая аппаратура;
- ТСО на основе электроники;
- радиоприемная и радиопередающая аппаратура;
- электроника для начинающих (от 10 до 13 лет включительно);
- источники питания;
- устройства и системы на базе программно-аппаратных платформ;
- конструкторские технические устройства.

2. Выставочные экспонаты должны иметь следующую документацию:

- а) техническую документацию, которая представляется в аккуратно оформленной папке с указанием на ней раздела Выставки-конкурса, названия экспоната, фамилии, имени и возраста автора, названия учреждения и объединения, Ф.И.О. руководителя;
- б) технический паспорт, который предусматривает техническое описание устройства, его электрическую принципиальную схему, условия демонстрации экспоната (*Приложение 1*);

в) этикетку размером 150x60 мм, где необходимо указать название раздела, название экспоната (фамилию, имя и возраст автора, название учреждения и объединения, Ф.И.О. руководителя) (Приложение 2);

3. В рамках Выставки проводятся соревнования по скоростной сборке электронных схем, участникам предоставляется набор необходимого оборудования;

а) I этап (сборка схемы содержащей не более 12 деталей):

**Собрать на макетной плате «Бегущий огонь на транзисторах» по принципиальной электрической схеме**

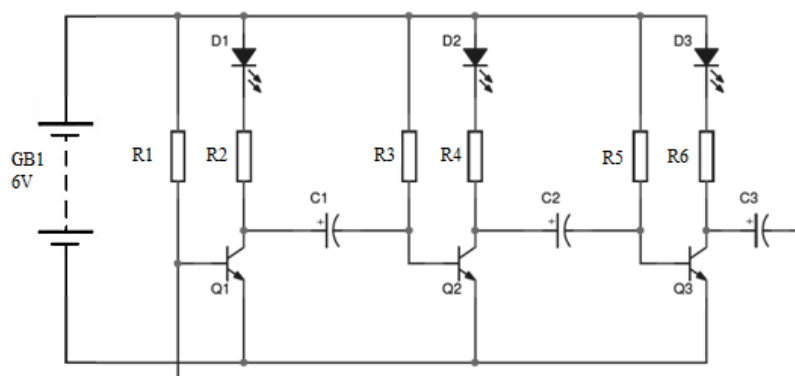

<b>Резисторы</b>	R1,R3,R5	10 кОм
<b>Резисторы</b>	R2,R4,R6	220 Ом
<b>Конденсаторы</b>	C1,C2,C3	220 мкФ х 16 В
<b>Светодиоды</b>	D1-D3	5 мм
<b>Транзисторы</b>	Q1-Q3	BC337

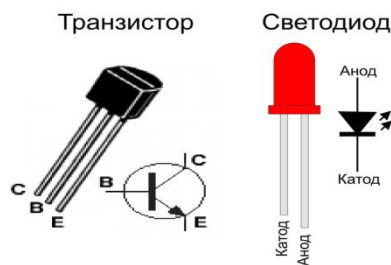

- на подготовку и проверку исправности деталей отводится не более 5 минут;

- время останавливается после того, как схема заработает;

- зачетное время сборки схемы до 10 минут (определяется судейской коллегией в день проведения соревнований по скоростной сборке электронных схем);

б) II этап (командное прохождение теста по электронике);

в) система определения победителей:

- сборка схемы в личном зачете (3 лучших результата по времени);
- в командном зачете (сумма баллов 4 лучших результатов от команды за сборку схемы и баллы за тест);
- баллы за сборку схемы (1 балл за каждые досрочные 10 секунд);
- баллы за тест (1 балл за каждый правильный ответ);
- по результатам учитываются первые 3 команды с наибольшей суммой баллов.

4. Участие в Выставке предусматривает публичную защиту своего проекта автором (5 минут - защита и 2 минуты на вопросы).

#### **Критерии оценки конкурсных работ:**

Общая оценка жюри выводится суммированием индивидуальных решений каждого члена жюри, основанных на субъективной оценке представленных на Конкурс материалов, с учетом совокупности следующих рекомендуемых критериев, оцениваемых по 50-ти бальной системе (от 0 до 50 баллов):

- техническая сложность - из 50 баллов
- наличие отзыва или рецензии на изделие - из 5 баллов
- документация - из 15 баллов
- внешний вид изделия - из 30 баллов
- техника безопасности из 10 баллов
- демонстрация экспоната - из 10 баллов
- защита экспоната - из 10 баллов

На инженерно-технической Выставке участники могут раскрыть свои способности, выразить мысли, найти проблему и предложить выход из неё.

Часто ребята, участвуя в подобных конкурсах определяют себя в своей дальнейшей профессии, развивают творческие способности, повышают техническую грамотность, формируют культуру труда.

*Приложение 1*

#### **Паспорт на экспонат**

*Название экспоната*

**ФОТОГРАФИЯ ЭКСПОНАТА (10x15)**

Автор (фамилия, имя), \_\_\_\_\_

возраст (полных лет): \_\_\_\_\_

Объединение : \_\_\_\_\_

Педагог (Ф.И.О. полностью): \_\_\_\_\_

Раздел (номинация) \_\_\_\_\_

Новокузнецкий городской округ, 2021г.

## Характеристика

экспоната, представленного на открытую городскую выставку  
по инженерно-техническому творчеству

1. Описание экспоната, элементы новизны, назначение возможная область применения.
2. Технические характеристики (вес, габариты и др.)
3. Принцип действия.
4. Конструкция и детали
5. Требования техники безопасности, условия демонстрации
6. Список литературы.
7. Приложения: чертеж деталей, узлов, графическая схема алгоритма, электрическая принципиальная схема и т.д.

*Приложение 2*

### Этикетка на экспонат

Этикетка формата А6, текст Times New Roman

Название экспоната \_\_\_\_\_

Фамилия Имя автора \_\_\_\_\_ Возраст \_\_\_\_\_

Территория \_\_\_\_\_

Наименование организации \_\_\_\_\_

Объединение (школа, класс) \_\_\_\_\_

Ф.И.О. педагога \_\_\_\_\_

Номинация выставки (раздел) \_\_\_\_\_

## ГОРОДСКИЕ СОРЕВНОВАНИЯ ПО МЕТОДИКЕ «WORLD SKILLS» (методические рекомендации)

*Толстых О. Н., Смагин К. Н.*

*МБУ ДО «Центр детского (юношеского) технического творчества «Меридиан»,  
г. Новокузнецк*

### Введение

В настоящее время качество профессиональной подготовки будущих специалистов в конкретной области профессиональной деятельности становится очень актуальным, прежде всего для самого специалиста, и определяются степенью его конкурентоспособности на рынке труда. Подготовка будущих специалистов к эффективной трудовой деятельности – ключевая характеристика, которая включает в себя способность к быстрой адаптации на рабочем месте, владение общими и профессиональными

компетенциями, а также устойчивую мотивацию к успешной профессиональной деятельности.

**JuniorSkills**, как программа ранней профориентации и основа профессиональной подготовки и состязаний школьников в профессиональном мастерстве была инициирована в 2014 году Фондом Олега Дерипаска «Вольное Дело» в партнерстве с WorldSkills Russia при поддержке Агентства стратегических инициатив, Министерства образования и науки РФ, Министерства промышленности и торговли РФ.<sup>1</sup>

Развитие движения «WorldSkills» Junior – это грамотная профориентация, когда каждый школьник имеет возможность попробовать себя в разных профессиях и сферах, в т.ч. профессиях будущего, обучаясь у профессионалов.

Основными отличиями является практическая возможность школьникам попробовать себя в разных профессиях и сферах, в т.ч. профессиях будущего, обучаясь у профессионалов; а также углубленно освоить и даже получить профессию к окончанию школы. Школьники занимаясь с опытными наставниками получают практические навыки и демонстрируют их на соревнованиях.

Целью программы «WorldSkills» Junior стали создание новых возможностей для профориентации и освоения школьниками современных и будущих профессиональных компетенций на основе инструментов движения WorldSkills с опорой на передовой отечественный и международный опыт.

Целевой эффект программы **JuniorSkills**:

- Включение в систему образования важного недостающего элемента – ранней профессиональной подготовки школьников и воспитания культуры профессионализма и труда. Обеспечение притока передовых технологий в детское образование.

- Интеграция образования, науки, промышленности, профессиональных сообществ в работу по обучению школьников основам профессиональных компетенций.

- Обеспечение и стимулирование осознанного выбора молодежи на основе практического освоения 5-7 компетенций в период обучения в школе.

- Ключевым инструментом программы «WorldSkills» Junior является чемпионат «WorldSkills» Junior – соревнования школьников 10-17 лет по основам профессиональных компетенций с опорой на стандарты WorldSkills.

**Уровни и виды чемпионатов «WorldSkills» Junior:**

- **Первый уровень:** школьные, межшкольные, муниципальные и др. (являются отборочными для региональных чемпионатов);

- **Второй уровень:** региональный (отбор на национальный уровень);

- **Третий уровень:** национальный;
- **Четвертый уровень:** международный.

### **Основная часть**

МБУ ДО Центр «Меридиан» проводит городские соревнования профессионального мастерства по методике «WorldSkills» в компетенциях:

- «Мобильная робототехника», «Электроника », «Фрезерные работы на станках с ЧПУ» (25.09.2020);

- «Электромонтаж», «Мехатроника», «Токарные работы на станках с ЧПУ» (27.11.2020).

В проводимых нами городских чемпионатах принимают участие обучающиеся в возрасте с 10 до 17 лет от образовательных организаций общего и дополнительного образования по двум возрастным группам: 10-13 лет и 14-17 лет.

Чемпионат предполагает командное участие (как правило, 2 участника).

Примерные конкурсные задания на новый чемпионатный сезон публикуются в начале сезона (15 сентября) на сайте Центра «Меридиан». В Конкурсное задание на чемпионате вносится 30% изменений.

Конкурсное задание должно формировать у школьников целостное восприятия компетенции как широкой сферы профессиональной деятельности, учитывая, в том числе, все стадии работы в этой области и цикл создания продукции.

Задание должно соответствовать реальным индустриальным потребностям, содержанию профессиональной деятельности и реальной профессиональной задаче по данной компетенции.

Конкурсное задание ориентировано на высокую сложность для максимального возраста в каждой возрастной категории.

Оценивание задания организуется Главным/Старшим экспертом чемпионата. К оцениванию задания по объективным критериям привлекаются не менее 3-х экспертов.

Максимальная оценка за все соревновательные дни 100 баллов.

Экспертами (судьями) на соревнованиях являются все наставники команд, а также 2-3 независимых эксперта: старший эксперт и специалисты от индустриальных и образовательных партнеров. Оценивание выполнения заданий каждой команды проводится не менее чем двумя экспертами, не являющимися наставниками данной команды.

Перед началом проведения соревнований всем участникам рассылаются положения, в которых описаны требования к каждой компетенции, возраст участников, а также правила проведения соревнований и определения победителей.



Заявки организаций-участников собираются в электронном виде не позднее трех рабочих дней до проведения соревнований.

Необходимо подобрать помещение, в котором будут проводиться соревнования, которое обеспечивало бы участникам свободу перемещения.

Каждой команде необходимо подготовить рабочие места.

Регламент проведения соревнований по е имеет единую структуру:

- Регистрация участников
- Брифинг экспертов
- Раздача заданий по компетенциям
- Выполнение конкурсного задания
- Работа экспертов

Рассмотрим данные компетенции с точки зрения содержательной направленности.

**Компетенция «Мобильная робототехника»** включает в себя элементы механики и компьютерных технологий. Компьютерные технологии, применяемые в мобильной робототехнике – это элементы информационных технологий, программирование автоматизированных систем управления.

Теоретическое и практическое обучение специалистов в области мобильной робототехники основано на механических системах и системах управления мобильными роботами.

Специалисты в области мобильной робототехники проектируют, производят, собирают, устанавливают, программируют, управляют и обслуживают механические, электрические системы и системы управления мобильным роботом, а также выявляют и устраняют неисправности в системе управления мобильным роботом.

Задания связаны с программированием робота на исполнение различных последовательностей действий. Команды должны собрать робота, в соответствии с конкурсным заданием. Кроме программирования, команды должны протестировать и настроить значения и параметры датчиков.

#### **Профессиональные навыки для выполнения конкурсного задания**

Объём теоретических знаний определяется в размере, необходимом для проведения практических работ, связанных с проектированием, сборкой, установкой, программированием, управлением и обслуживанием прототипами мобильных промышленных роботов, а также диагностика и ремонт в системах управления мобильными роботами.

**Компетенция «Электроника»** представляет собой изготовление и испытание электронного оборудования, а также выявление и устранение неисправностей данного оборудования. Квалифицированные специалисты в

данной области могут создавать электронное оборудование и системы, а также другие специальные устройства. Школьники используют необходимые инструменты, паяльное оборудование, измерительные приборы и компьютеры. Поскольку процессы создания современного электронного оборудования массового производства являются по большей части автоматизированными, специалисты в области электроники конструируют прототипы устройств, прежде чем запустить их в производство, а также занимаются техническим обслуживанием и ремонтом систем.

### **Профессиональные навыки для выполнения конкурсного задания**

Участники демонстрируют владение знаниями по анализу и проектированию электрических цепей, электронных схем, цифровых логических схем и цепей датчиков; владение навыками измерения напряжения на электронных схемах (с помощью цифрового вольтметра, осциллографа и др.), использования материалов и инструментов из области электроники в случаях простого технического обслуживания, установочных и ремонтных работ (ручные инструменты, различные техники пайки).

### **Компетенция «Фрезерная обработка на станках с ЧПУ»**

Конкурсанты должны выполнить сквозной процесс проектирования (от чертежа до управляющей программы и изготовления изделия

Все участники выполняют функции разработчика-универсала (конструктора, технолога, программиста, наладчика оборудования с ЧПУ).

В модули задания входят: создание чертежа, получение управляющей программы, выполнение наладки вертикально-фрезерного станка с ЧПУ, проверка работы G-кода в эмуляторе, изготовление детали.

### **Профессиональные навыки для выполнения конкурсного задания**

#### **Участник должен уметь:**

- 1) грамотно выполнить чертеж изготавливаемой детали;
- 2) грамотно прочитать чертеж изготавливаемой детали;
- 3) создать управляющую программу в G-кодах;
- 4) работать с эмулятором;
- 5) корректировать управляющую программу;
- 6) наладка станка:
  - проводить установку инструментов и заготовок,
  - определять нулевую точку заготовки, относительно которой будет производиться обработка;
- 7) грамотно использовать мерительный инструмент в операциях измерения;
- 8) подбирать режимы резания в зависимости от обрабатываемого материала;

- 9) осуществлять открытие управляющей программы;
- 10) производить запуск станка на обработку детали.

### **Компетенция «Электромонтажные работы»**

Профессиональный электромонтажник (электрик) должен выполнять монтаж безопасной и надежной системы снабжения электроэнергией, в соответствии с действующими нормативными документами. Работа электромонтажника (электрика) включает в себя монтаж, тестирование и техническое обслуживание электропроводки, оборудования, простых устройств, аппаратов защиты и коммутации, арматуры. Электромонтажник должен диагностировать и устранять неисправности систем, аппаратов и компонентов.

### **Профессиональные навыки для выполнения конкурсного задания**

В рамках выполнения задачи школьники должны проявить следующие навыки и умения:

- чтение и понимание принципиальной схемы,
- знание электрической аппаратуры,
- умение расшифровать условные обозначения в схеме и сопоставить их с представленной аппаратурой,
- умение правильного присоединения проводников к аппаратуре,
- умение разводки проводку в соответствии с электрической схемой,
- умение укладывать кабель в кабель-каналах,
- умение прозванивать собранную схему,
- умение найти неисправности собранной схемы,
- навык командной работы при выполнении задания,
- точность и аккуратность при выполнении работ,
- навык презентации проекта (включающий понимание выполненного задания).

### **Компетенция «Мехатроника»**

Конкурсанты должны выполнить процесс проектирования пневматической системы.

### **Профессиональные навыки для выполнения конкурсного задания**

Специалисты в области мехатроники занимаются конструированием инженерных систем в сфере промышленной автоматизации. Мехатроника включает в себя элементы механики, электроники, пневматики и компьютерных технологий. Компьютерные технологии, применяемые в мехатронике – это элементы информационных технологий, программирование автоматизированных систем управления и технологии, обеспечивающие связь между автоматизированными системами, технологическим оборудованием и человеком.

Специалисты в области мехатроники должны обладать знаниями и навыками пневмоавтоматики, механики, систем с электроуправлением, программирования, робототехники и разработки автоматизированных систем. Специалисты в области мехатроники разрабатывают, конструируют, проводят пусконаладочные работы, осуществляют техническое обслуживание, локализуют и устраняют неисправности автоматизированного оборудования, а также программируют системы управления.

### **Компетенция «Токарные работы на станках с ЧПУ»**

Конкурсанты должны выполнить сквозной процесс проектирования (от чертежа до управляющей программы и изготовления изделия

Все участники выполняют функции разработчика-универсала (конструктора, технолога, программиста, наладчика оборудования с ЧПУ).

### **Профессиональные навыки для выполнения конкурсного задания**

#### **Участник должен уметь:**

- 1) грамотно создать чертеж изготавливаемой детали;
- 2) грамотно прочитать чертеж изготавливаемой детали;
- 3) создать управляющую программу в G-кодах;
- 4) корректировать управляющую программу;
- 5) наладка станка:
  - проводить установку инструментов и заготовок,
  - определять нулевую точку заготовки, относительно которой будет производиться обработка;
- 6) грамотно использовать мерительный инструмент в операциях измерения;
- 7) подбирать режимы резания в зависимости от обрабатываемого материала; осуществлять открытие управляющей программы;
- 8) производить запуск станка на обработку детали.

### **Заключение**

Разработка будет интересна педагогам дополнительного образования, учителям технологии.

### **Рекомендации по подготовке команды к чемпионату**

- Внимательно изучить конкурсное задание на сайте Центра «Меридиан».
- Активно сотрудничать с Экспертным сообществом по компетенции.
- Обязательно посещать мастер-классы по компетенции.
- Содействовать формированию необходимой материальной базы образовательной организации.

## ГОРОДСКОЙ ОТКРЫТЫЙ ФЕСТИВАЛЬ «РОБОКУЗНЕЦК» (профориентационное мероприятие)

*Назарова Н. Н.*

*МБУ ДО «Центр детского (юношеского) технического творчества «Меридиан»,  
г. Новокузнецк*

Методическая разработка написана для оказания методической помощи учащимся и педагогам при подготовке к городским конкурсам технической направленности. Назрела необходимость максимально использовать современные средства для развития технического творчества, в том числе образовательные робототехнические конструкторы. Уровень развития технического творчества повысится, если процесс развития технического творчества будет осуществляться не только в аудиторное время, но и во внеаудиторной деятельности обучающихся (фестивали, соревнования, конкурсы, выставки).

В стране уделяется большое внимание внедрению современных технологий на производстве и крайне заинтересованы в подготовке высококвалифицированных кадров в сфере инженерии и робототехники. Соревнование — это способ увлечь и замотивировать молодёжь к освоению специальностей, которые востребованы сейчас и будут ещё больше востребованы в перспективе.

Самым эффективным методом профориентации является «погружения в профессию». Это когда ребёнок или студент работает над реальным проектом (иногда в команде) и добивается понятных ему результатов.

Ребята, при подготовке к соревнованиям «Битва роботов» используют Инженерные принципы: Машиностроение, электротехника, обработка, пневматики и гидравлический контроль и информатика (для автономного классов.)

А машиностроение – это одна из главных отраслей экономики, которая определяет развитие следующих комплексов: топливно-энергетический, транспортный, строительный, химический и нефтехимический и ряд других. От уровня развития машиностроения зависят важнейшие показатели валового внутреннего продукта страны.

Ежегодно в России отмечается День машиностроения. МК – крупнейший промышленный комплекс -36% предприятий, 30% работающих, 15% продукции. В состав машиностроения входит более 70 отраслей, поэтому его называют **комплексом**.

Ежегодно фестиваль робототехники «РобоКузнецк» собирает огромную аудиторию неравнодушных к техническому творчеству - это дети,

молодежь и их родители. И мы надеемся на то, что интерес к нему будет только возрастать, а наши круги пополняться юными инженерами, способными мыслить, конструировать, изобретать и программировать.

**Возраст обучающихся:** Участники Фестиваля дети и молодые люди в возрасте от 6 до 30 лет. Конкретные пределы возрастных групп оговариваются для каждого соревнования Фестиваля.

**Образовательные области:** социально-коммуникативное развитие, познавательное развитие, технологическое воспитание.

**Время проведение:** 6 часов

**Оборудование:** роботы и технические устройства, Дипломы, призы.

**Этапы мероприятия:**

1. Организационная часть
2. Основная часть. Проведение соревнований
3. Заключительная часть.

**Цель:** популяризация научно-технического творчества и повышение престижа инженерных профессий среди молодежи.

**Задачи:**

1. Развитие у молодежи навыков практического решения актуальных инженерно-технических задач и работы с техникой;
2. Формирование интереса детей и молодежи к сфере инноваций и высоких технологий;
3. Выявление, отбор и поддержка талантливой молодежи;
4. Поощрение молодежного предпринимательства в сфере инноваций и высоких технологий;
5. Отбор команд, которые будут представлять Новокузнецк, Кузбасс на российских соревнованиях по робототехнике.

### **1. Организационная часть**

На площадке Фестиваля располагаются интерактивные и выставочные зоны. С программами и с показом технологических и физических опытов, радиоуправляемых моделей, демонстрацией робототехники с возможностями новых технологий, в том числе нанотехнологий, нейротехнологий, различных видов и типов транспортных технологий.

На участие в активностях Фестиваля: работе интерактивных площадок; участие в соревнованиях и состязаниях по робототехнике устанавливаются квоты согласно заявкам.

### **Работа соревновательных площадок:**

**Соревнования по воздушной акробатике дронов,** которые предполагают демонстрацию в воздухе фигур пилотажа, не выходя за

границы отведённого поля (вираж, горизонтальная восьмёрка, пикирование, горка, виражи с креном, поворот, маневр под аркой и посадка).

**Футбольный матч дронов**, где пилот должен был, управляя своим дроном, забить воздушный мяч в ворота соперника, та команда, которая забьёт больше голов, считается победителем.

**Соревнования по робофутболу** – это командный вид спортивных состязаний, в которых целью является забить мяч в ворота.

**Соревнования по робоволейболу** – это вид спортивной робототехники, командная спортивная игра, в процессе которой две команды соревнуются на специальной площадке, разделённой сеткой, стремясь направить мячи на сторону соперника таким образом, чтобы они приземлились на площадке противника.

**Соревнования мобильных роботов в дисциплинах:**

«**Кегельринг**», робот ставится в центр ринга и за наиболее короткое время робот, не выходя за пределы круга должен вытолкнуть все кегли на ринге.

«**Цветной кегельринг**», перед началом состязания на ринге расставляют 4 черных и 4 белых кегли и за наиболее короткое время, не выходя за пределы круга, должен вытолкнуть с ринга кегли одного цвета. Цвет, выталкиваемых кеглей, определяет судья перед очередным заездом.

«**Траектория**», за наиболее короткое время робот должен, двигаясь по черной линии траектории, добраться от места старта до места финиша.

«**Биатлон**», робот, двигаясь по линии, должен преодолеть дистанцию за наименьшее время, сбить по пути мишени, выполнить бонусные задания и не получить штраф за сбивание столбов на слаломе.

### **3. Основная часть**

Самой зрелищной и впечатляющей стала кульминационная часть фестиваля - битва роботов «**НАКОВАЛЬНЯ**». Было заявлено четыре команды боевых роботов «**РАЗУВИЙ**», «**ГРАНЬ**», «**РОМАШКА**», «**СТРАУС**». В этих боях только одно правило – побеждает сильнейший! Шестеренки и болты во все стороны! Литры адреналина и никакой пощады! Настоящая битва роботов, где главной задачей было разбить соперника так, чтобы тот не смог двигаться. Два робота соревнуются лицом к лицу бой по правилам бокса. Роботы управляются оператором, допускается автономное управление. Турнир состоит из двух полуфинальных и одного финального боя (при большом количестве участников могут быть и четвертьфинальные раунды). Роботам даются десять полных минут тура, в которых либо один из роботов выбывает из игры или матч закончится во время, и судьи определяют победителя.

### **Работа команд на площадках по подготовке роботов**

Работа команд на площадках по подготовке роботов – «ремонтных базах» (первый тур).

«Битва роботов – «Наковальня» (второй тур).

Работа команд на площадках по подготовке роботов – «ремонтных базах».

Бой за третье место (третий тур).

Бой за первое место (четвертый тур).

Кроме того, битва роботов обладает образовательным потенциалом: боевые машины, становятся примером для детей и подростков. Мы надеемся, что вдохновляясь опытом участников Битвы, зрители захотят профессионально изучать роботов, самостоятельно собирать и программировать их.

### **3. Заключительная часть**

Подведение итогов, награждение победителей, выступления представителей жюри и церемония закрытия городского открытого фестиваля робототехники «РобоКузнецк».

## **ЮНЫЕ ШАХТЕРЫ**

(Квест – игра)

*Самсонова А. В., Шатрюк Л. И.*

*МБ ДОУ «Детский сад № 83», г. Новокузнецк.*

Дошкольный возраст – это наиболее благоприятный период формирования у воспитанников ДОО первичного представления о мире профессий и развития интереса к профессионально-трудовой деятельности. Профессиональная ориентация детей дошкольного возраста рассматривается как неотъемлемое условие их всестороннего, полноценного развития. Начальные представления о труде, его видах и характеристиках закладываются в раннем детстве.

«Большое значение в формировании образа мира ребенка имеет игра. Именно в игре закладываются первые основы профессиональной деятельности, но закладываются только, как возможности принимать на себя разные профессиональные роли.... Детская игра – это первый профориентатор ребенка. В игре ребенок учится возможности быть, ... быть капитаном, врачом и т.д.» (А. Г. Асмолов).

Квест-игра – уникальная форма образовательной деятельности, объединяющей в себе различные виды двигательной, познавательной — исследовательской, продуктивной, коммуникативной и музыкально-



художественной деятельности. Квест-игра направлена на формирование у детей реалистических представлений о труде людей.

**Возраст воспитанников:** 6 лет.

**Виды деятельности:** игровая, творческая.

**Образовательные области:** социально-коммуникативное развитие, познавательное развитие, речевое развитие, художественно-эстетическое развитие.

**Время проведения:** 30 мин.

**Оборудование:** вырезанные буквы, конверты, разрезные картинки о шахтёрских профессиях, дидактическая игра «Кому что нужно для работы», оборудование и материал для исследовательской деятельности (лупы, кусочки угля, молоток, стаканчики с водой, лист бумаги, палочки).

**Этапы мероприятия:**

1. Организационная часть
2. Основная часть. Игровая деятельность
3. Заключительная часть. Подведение итогов. Рефлексия.

**Цель:** Ранняя профориентация старших дошкольников на примере профессий горнодобывающих предприятий.

**Задачи:**

1. Формировать познавательный интерес к малой родине, природным богатствам родного края, посредством расширения знания о главном богатстве Кемеровской области - угле, и людях его добывающих.
2. Познакомить детей с разными шахтёрскими профессиями; с инструментами шахтёров, которые помогают им в работе.
3. Закреплять умения обследовать предметы с помощью разных органов чувств, называть их свойства и особенности.
4. Обогащать словарный запас.
5. Продолжать учить детей планировать, прогнозировать и добиваться результата, совершенствовать свои физические и нравственные качества.
6. Воспитывать положительное отношение и уважение к профессии горняков, гордости за своих родителей, работающих на шахте, желание в будущем посвятить себя работе на горнодобывающем предприятии.

### **1. Организационная часть**

**Воспитатель:** Ребята, давайте вспомнит, как называется наш край.

**Дети:** Кузбасс.

**Воспитатель:** Вы знаете, ребята, в наших краях спрятаны несметные богатства и называются они чёрное золото. Что же называют чёрным золотом? Что бы это узнать, мы с вами отправимся в путешествие по

станциям. На каждой станции нас ждут задания. За каждое выполненное задание мы будем находить конверты с буквами. А в конце пути выложим слово из этих букв и узнаем всё о чёрном золоте. Вы готовы к путешествию?... Тогда отправляемся!

**2. Основная часть:** путешествие по станциям.

**Первая станция «Загадка»**

Он учит речи чистой, плавной, внятной,

Он знает красноречия секрет.

Как говорит и ясно и понятно

И этот мастер кто, ребята?

**Дети:** Логопед!

**Воспитатель:** первое задание от нашего учителя – логопеда.

**Логопед:** Я приготовила для вас первое задание: вам необходимо разгадать слово, с помощью моих заданий.

- назовите первую букву в слове «Шурф».

**Дети:** Ш

- вторая и последняя буква слова открывает алфавит.

**Дети:** А

- третья буква живёт в одноэтажном звуковом домике, она глухая.

**Дети:** Х

- следующая буква - парная букве Д.

**Дети:** Т

- вы отгадали все буквы, составьте из них слово.

**Дети:** ШАХТА

**Воспитатель:** Первое задание вы выполнили и получили конверт с буквами – И, С.

Наше путешествие продолжается и следующая наша **станция** – «Фотостудия».

Но где же спрятано задание? Нам поможет найти задание ещё одна загадка:

Туда ходят мама, папа, а ещё ты и я.

Там причёски разные в реальность воплощают,

И как это сделать, отлично знают.

**Дети:** это парикмахерская.

**Воспитатель:** Давайте мы с вами пройдем в парикмахерскую. Как называется профессия человека, который здесь работает?

**Дети:** Парикмахер. Вот конверт.

Задание – разрезные картинки.

*Дети собирают фото, на которых изображены шахтёры разных профессий.*

**Дети:** Получились фото шахтёров – электрослесарь, проходчики, мастера подземных выборочных машин, подрывник.

**Воспитатель:** Вы, ребята справились и с этим заданием, и мы можем взять следующий конверт с буквами – **К.О.**

Теперь нам нужно найти следующее задание. К ней ведут нас стрелки – станция **«Инструментальная»**.

*Дидактическая игра «Кому, что нужно для работы?» дети из предложенных инструментов выбирают инструменты, которые необходимы для работы шахтёрам.*

**Воспитатель:** Вы, ребята справились и с этим заданием, и мы можем взять следующий конверт с буквами – **П.А.**

**Воспитатель:** Наше путешествие продолжается, и мы с вами попадаем на станцию **«Музыкальная»**.

*Дети спускаются в музыкальный зал. Там их встречает музыкальный руководитель.*

**Музыкальный руководитель:** Для того, что бы получить конверт с буквами, вам надо спеть песню **«Мы дети Кузбасса»** *Дети исполняют песню, и получают конверт с буквами – Е.М.*

**Воспитатель:** Следующая станция – **«Разгрузочная – погрузочная»** (эстафета).

Проходит Эстафета **«Уголь в дом»**. *Дети получают конверт с буквами – О, Е.*

**Воспитатель:** Путешествие закончилось, все задания выполнены, и нам пора выложить слово.

*Дети выкладывают слово – ИСКОПАЕМОЕ.*

**Воспитатель:** О каком ископаемом идёт речь?

**Дети:** **УГОЛЬ.** *Дети возвращаются в группу.*

**Станция «Научно – исследовательская»**

**Далее проводятся опыты с углём.**

**1 опыт:**

**Воспитатель:** Посмотрите внимательно. Какой уголь?

**Дети:** Уголь чёрный и блестящий.

**Воспитатель:** Давайте посмотрим в лупу. Что вы видите?

**Дети:** Бугорки.

**Воспитатель:** Правильно ребята. Уголь - бугристый как дерево.

**Воспитатель:** Возьмите уголь в руки, потрогайте, а теперь посмотрите на руки, что вы заметили?

**Дети:** Он пачкается.

**2 опыт:**

**Воспитатель:** Ребята, а уголь твердый или мягкий?

**Дети:** Твёрдый.

**Воспитатель:** А как вы узнали?

**Дети:** Нужно на него надавить пальцем.

**Воспитатель:** Ребята да уголь твёрдый, но прочный ли он? А как же проверить на прочность?

**Дети:** Ударить по нему.

**Воспитатель:** Правильно, вот сейчас мы это и сделаем. У меня есть молоток, посмотрите внимательно. Я кладу кусочек угля и ударяю по нему молотком (воспитатель молотком ударяет по каменному углю). Ребята, что мы можем сказать, уголь прочный? Что произошло?

**Дети:** Он рассыпался, не прочный.

**Воспитатель:** Давайте сделаем вывод: каменный уголь твёрдый, но от удара он рассыпается.

**3 опыт:**

**Воспитатель:** А как вы думаете, что произойдет, если мы опустим каменный уголь в воду?

**Дети:** Он утонет.

**Воспитатель:** Сейчас мы с вами проведём опыт. Возьмите стакан с водой. Поставьте его на салфетку. Возьмите ваш уголь и опустите в стакан с водой. Что вы увидели?

**Дети:** Вода помутнела, пошли пузырьки.

**Воспитатель:** А как вы думаете, почему пошли пузырьки? Что это за пузырьки?

**Дети:** Это выходит воздух

**Вывод:** Правильно, в угле, как и в каждом предмете, есть воздух, а в пористых больше. Поэтому при опускании в воду, он вытесняется ею и появляются пузырьки.

**Воспитатель:** А что ещё произошло с углем?

**Дети:** Он утонул

**Воспитатель:** Правильно, какой можно сделать вывод?

**Дети:** Уголь тяжелый.

**Воспитатель:** Правильно.

**4 опыт:**

**Воспитатель:** А как вы думаете, уголь растворится в воде?

**Дети:** Да, нет.

**Воспитатель:** Давайте проверим.

**Воспитатель:** Возьмите палочки и помешайте.

**Дети:** Уголь не растворяется.

**Воспитатель:** Правильно, уголь не растворяется в воде.

**5 опыт:**

**Воспитатель:** А знает ли вы, что кусочками уголька можно рисовать, хотите попробовать?

*Дети рисуют кусочками угля.*

### **3. Заключительная часть. Рефлексия**

**Воспитатель:** Ребята, вам понравилось наше путешествие? На какой станции задание было трудным? Какая станция была самой интересной?

Дети составили кластер на тему «Уголь».

**Воспитатель:** Ребята, кто из вас, после сегодняшнего путешествия, захотел стать шахтёром и почему.

*Дети высказывают своё мнение, делятся впечатлениями, аргументируют свой выбор.*

Дети получают смайлики – угольки.

## **МИР ПРОФЕССИЙ** (методическая разработка)

*Козыр О. А., Зайкова О. В.*

*МБОУ «Средняя общеобразовательная школа № 18», г. Новокузнецк*

**Участники:** обучающиеся 5-7 классов

**Цель:** познакомить ребят с многообразием мира профессий; оказать помощь в профессиональном самоопределении

**Задачи:**

- *Образовательные:* Ознакомить учащихся с разными видами профессий, побудить к поиску новой информации и осознанному самоопределению

- *Воспитательные:* воспитывать уважение к труду людей разных профессий; воспитывать взаимоуважение, взаимовыручку, умение работать в коллективе; показать связь выбора профессии с личными возможностями и общественными интересами.

**Оборудование:** мультимедийная установка, презентация, распечатки дополнительных материалов

**Подготовительная работа:** подбор материала о профессиях

## Ход мероприятия

### I этап. Актуализация темы

**Учитель:** Ребята, мы проводим классный час «Мир профессий». Сегодня в мире существует более 10 тыс. профессий, а включая специальности, специализации, квалификации свыше 40 тысяч. Действительно, целое море возможностей и вариантов. Оказывается, и в нашей области существует около 750 профессий и специальностей. Трудно ориентироваться в современном мире профессий, но мы всё-таки попробуем.

Давайте поделимся на команды. Но, как в любой игре, необходимо как-то назвать свою команду.

### II этап. Основной

#### Задание 1. «Угадай профессию»

Каждая команда вытянет одну букву алфавита, придумает на эту букву профессию и покажет её особенности (пантомимой, жестами, мимикой). Остальные команды должны отгадать название профессии. *(Представитель от каждой команды подходит к столу, где разложены буквы алфавита, вытягивает любую; команда совещается, показывает, остальные отгадывают профессию)*

**Учитель:** Придуманные вами профессии и составят название команды. Итак, у нас появились следующие команды ....

**Учитель:** Во все времена люди по-разному относились к своей работе, к труду, что им приходилось выполнять. Послушайте легенду. Давным-давно во французском городе Шартре строился большой собор. Трех рабочих, подвозивших на тачках строительный камень, спросили, чем они занимаются. Первый ответил: «Обтёсываю эти проклятые камни, вон какие мозоли на руках набил!». Второй молвил: «Я обтёсываю и вожу камни, зарабатываю на кусок хлеба своей жене и дочкам». А третий сказал с улыбкой: «Я строю прекрасный собор». Занимаясь одной работой, все трое дали различные ответы на заданный вопрос.

**Вопрос** командам: Почему? *(Отвечают ребята).*

**Учитель:** В ответах каждого прозвучало их особенное отношение к одной и той же деятельности: строительству собора. Не секрет, что и в наше время развития науки, техники, телевидения, компьютеров далеко не все люди относятся к своей работе с любовью, получая от труда удовлетворение и радость; не каждый испытывает любовь к своей профессии.

**Вопрос:** Как вы думаете, почему? *(Отвечают ребята).*

**Учитель:** Главная причина этого кроется в выборе профессиональной деятельности, не отвечающей интересам, склонностям, способностям человека. Следовательно, труд приносит радость и успех тогда, когда он по душе.

### **Задание 2. «Закончите предложения»**

Сейчас каждая команда получит карточку с пятью предложениями, которые необходимо закончить.

1. Люди работают ради...
2. Настоящий труд – это...
3. При выборе профессии люди часто не учитывают...
4. В любом профессиональном труде самое важное...
5. Счастье – это...

**Учитель:** Вы написали всё правильно, а теперь давайте, сравним ваши высказывания с мыслями на эту же тему философов, экономистов, политиков.

1. Люди работают ради удовлетворения своих потребностей, ради самовыражения собственного «Я».
2. Настоящий труд – это самоотдача и творчество.
3. При выборе профессии люди часто не учитывают понятия, которые выражаются тремя словами: хочу, могу, надо.  
А. Хочу - своё желание.  
Б. Могу - свои возможности, способности, знания, состояние здоровья.  
В. Надо - потребности рынка труда.
4. В любом профессиональном труде самое важное – знания, и умение их применять на практике.
5. Однажды, на вопрос: «Что же такое счастье?» прозвучал такой ответ: "Счастье - это когда утром с радостью идёшь на работу, а вечером с радостью возвращаешься домой". Значит, одной из составляющих счастья является правильный выбор своей профессии. Эта проблема рано или поздно встаёт перед любым человеком.

**Задание 3.** Сейчас вы получите карточки с заданием, где необходимо назвать профессии, которые:

- А) почти или совершенно исчезли;
  - Б) появились только в XX веке;
  - В) появятся в будущем.
- Ребята совещаются, дают свои названия и варианты профессий.

### **Задание 4. «Необитаемый остров»**

На этом острове есть все условия для жизни: пресная вода, рыба в реках, птицы и звери в лесах, фруктовые деревья... А у вас, совершенно

случайно, оказались семена подсолнечника и гороха, пшеницы и моркови, а также топор, пила, молоток, моток верёвки... Вообще, что-то среднее между островом Робинзона Крузо из книги Даниэля Дефо и таинственным островом капитана Немо из книги Жюль Верна...

Ваша задача: Каждая команда составляет список из 10 видов профессиональной деятельности, которые являются самыми необходимыми, на ваш взгляд, для того, чтобы выжить на необитаемом острове. Время!

*(На лист бумаги записываем итоговый выбор 10 профессий)*

**Учитель:** Все профессии ученые разделили на типы:

- Человек – техника;
- Человек – природа;
- Человек – человек;
- Человек - знаковая система;
- Человек - художественный образ

**Учитель:** Я загадаю загадки, а вы внимательно прослушав ее, дадите мне ответ – какая это профессия, и к какому типу мы ее отнесем.

1. Кто у больной кошки сидит?

И как лечиться, он говорит;

Кто болен - он капли предложит принять,

Тому, кто здоров, - разрешит погулять. *(Ветеринарный врач; человек - природа)*

2. Ему нужны тиски и клещи,

Ключ, напильник и ножовка,

А всего нужней – слесарка. *(Слесарь; человек - техника)*

3. Скажите, кто так вкусно

Готовит щи капустные,

Пахучие котлеты,

Салаты, винегреты,

Все завтраки, обеды? *(Повар; человек - человек)*

4. Цифры-расчеты.

Цифры-отчеты,

Кто с компьютером на “ты”.

Это профессия хоть куда,

И сбывается мечта! *(Бухгалтер, человек - знаковая система)*

5. Строит дом карандашом

На листке бумажном.

Нужно все нарисовать,



Вычислить, проверить.

Лестницы и двери. (*Архитектор; человек - художественный образ*)

**Задание 5.** Сейчас все команды получают карточки с пятью парами профессий.

Ваша задача: Определить, что является общим для этих пар профессий?

МЕДСЕСТРА – ТОКАРЬ

ОФИЦИАНТ – ВОДИТЕЛЬ ТАКСИ

ИНЖЕНЕР-КОНСТРУКТОР – КОМПОЗИТОР

ПРОДАВЕЦ – ТРЕНЕР

ЖИВОТНОВОД – САДОВНИК

**Задание 6. «Собери пословицу»**

На полосках бумаги написаны пословицы, разрезаны пополам и перепутаны. Комплекты таких листочков в конвертах лежат на столах.

Без дела жить, только небо коптить.

Кто рано встает, тому Бог подает.

Без труда не выловишь и рыбку из пруда.

Была бы охота, а работа найдется.

Взялся за гуж, не говори, что не дюж.

Глаза страшатся, а руки делают.

Есть терпенье – будет и уменье

Кто не работает, тот и не ест.

Семь раз отмерь, а один раз отрежь.

Что можешь сделать сегодня, не откладывай на завтра.

Не боги горшки обжигают.

Чтобы рыбку съесть, надо в воду лезть.

- Что можно сказать? Что любое дело подвластно тому, кто не боится труда. Для того, чтобы стать хорошим токарем или бизнесменом необходимы определенные качества личности, ценностные ориентации.

**Задание 7. «Алфавит»**

А много ли вы знаете профессий? Попробуйте в течение 3 минут в 3 столбика написать профессии, начинающиеся на следующие буквы: «м», «н», «с».

Для того, чтобы добиться успеха необходимо быть профессионалом своего дела. А что же такое профессионализм? Это высокая профессиональная подготовка для выполнения задач вашей деятельности. Но не так просты слагаемые профессионального успеха. Что мы еще должны добавить?

Думаю, любому профессионалу не помешает простое человеческое обаяние. Иногда кажется, что некоторые люди его просто излучают. Они легче решают любые проблемы.

Умение общаться с партнерами, коллегами является следующим слагаемым нашего профессионального, а значит и жизненного успеха.

У мудрых китайцев есть такая пословица: «Человек без улыбки на лице не должен открывать свой магазин».

Перефразировав ее можно сказать следующее: «Человек без улыбки на лице не должен начинать свой рабочий день».

Говорят, что работая с животными, растениями и даже машинами, надо вести себя доброжелательно.

А с людьми тем более, только тогда будет соответствующая отдача.

**Учитель:** Ребята, наше знакомство с миром профессий в рамках классного часа подходит к концу. Настало время последнего задания.

### **Задание 8. «Аукцион профессий»**

Скажите, в какой профессии нельзя обойтись без следующих предметов:

1. Кисть, краски (художник)
2. Парик, костюм (актер)
3. Молоток, гвозди, рубанок (столяр)
4. Овощи, кастрюля (повар)
5. Расческа, ножницы (парикмахер)
6. Письма, газеты, сумка (почтальон)
7. Градусник, шприц (врач)
8. Ножницы, сантиметр, ткань (швея)
9. Кирпич, мастерок (строитель)

### **III этап. Заключительный**

#### **Задание 9. Рефлексия, то есть обратная связь**

Нарисовать картину вашего настроения по итогам классного часа. Нарисуйте мысли, которые вызвала у вас тема «МИР ПРОФЕССИЙ».

*Ребята рисуют, комментируют. Учитель вывешивает рисунки на доску.*

**Учитель:** Посмотрите, с каким хорошим настроением мы закончили работу! Подводя итог классного часа, хочу привести слова Константина Дмитриевича Ушинского: «Если вы удачно выберете труд и вложите в него всю свою душу, то счастье само вас отыщет».

Спасибо, ребята, за работу! Всего доброго, до свидания!